

# Chytré WC

## Návod k obsluze

**CZ**

---

### **Model**

Děkujeme, že jste si vybrali náš produkt.  
Před použitím si prosím pečlivě přečtěte tento návod.

Obrázky slouží pouze pro ilustraci, řiďte se skutečným výrobkem.

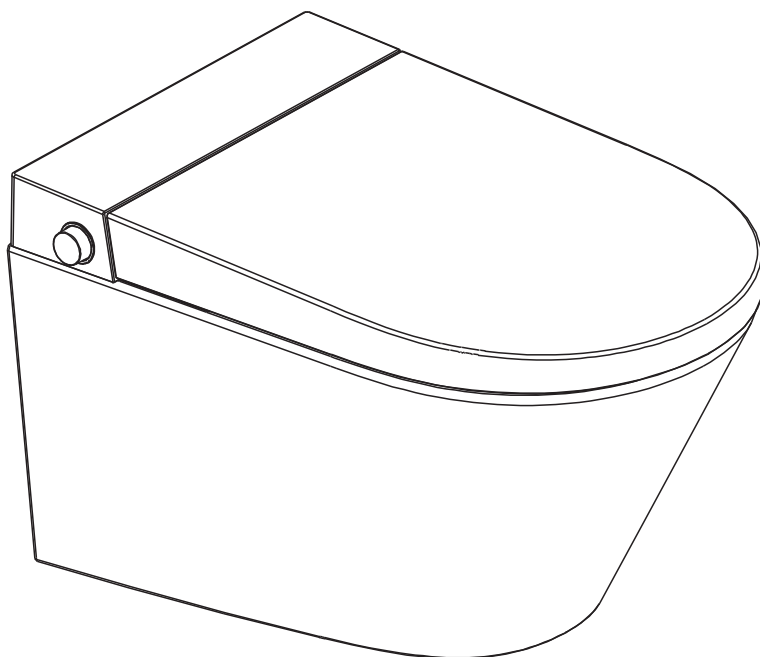

# OBSAH

---

## Před použitím

---

Bezpečnostní opatření.....	3
Celkový přehled.....	8
Popis funkcí.....	10

## Instalační příručka

---

Rozměry.....	11
Ověření instalační polohy.....	12
Ověření způsobu instalace.....	12
Instalace dálkového ovladače.....	13

## Obsluha

---

Úvod do obsluhy.....	14
Příprava k použití.....	14
Jak používat.....	15
Odstraňování poruch.....	20
Čištění a údržba.....	21

## Příloha



---

Technická specifikace výrobku.....	22
Likvidace.....	23



# Bezpečnostní opatření



Před použitím si prosím pečlivě přečtete tato bezpečnostní opatření. Všechna zde uvedená upozornění jsou navržena tak, aby zajistila bezpečné používání zařízení, a musí být dodržována.

## Význam symbolů

 <b>Varování</b>	Označuje nesprávné zacházení při nedodržení pokynů, které může vést k vážnému zranění nebo úmrtí.
 <b>Upozornění</b>	Označuje nesprávné zacházení při nedodržení pokynů, které může vést ke zranění osob nebo poškození majetku.

Následující symboly se používají pro důležitá bezpečnostní upozornění:

Symbol	Význam
	Označuje zakázanou činnost („zakázáno“)
	Označuje povinnou činnost („nutno provést“)

 <b>VAROVÁNÍ</b>	
	<ul style="list-style-type: none"><li>• Nedoťkejte se elektrické zásuvky mokrou rukou → Může dojít k úrazu elektrickým proudem</li><li>• Nelijte vodu, horkou vodu ani čisticí prostředky na horní část toalety ani do elektrické zásuvky → Může dojít k požáru, úrazu elektrickým proudem, přehřátí nebo zkratu → Může dojít ke zranění a zatékání vody do interiéru v důsledku poškození výrobku</li><li>• Nikdy se nepokoušejte výrobek sami rozebírat, opravovat nebo upravovat → Může dojít k požáru, úrazu elektrickým proudem, přehřátí nebo zkratu</li><li>• Neinstalujte toaletu do auta, lodi ani jiného pohyblivého objektu → Může dojít k požáru, úrazu elektrickým proudem, zkratu nebo poruše → Keramika, sedátko a hlavní části mohou být poškozeny pádem</li><li>• Přestaňte zařízení používat v případě poruchy</li></ul> <p>Za následujících okolností okamžitě odpojte napájení a uzavřete rohový ventil</p> <ul style="list-style-type: none"><li>→ únik vody z potrubí nebo zevnitř výrobku</li><li>→ prasknutí nebo poškození výrobku</li><li>→ neobvyklý zvuk nebo zápach</li><li>→ kouř</li><li>→ neobvyklé zahřívání</li><li>→ ucpání</li><li>→ uvolnění tlumící podložky</li></ul> <ul style="list-style-type: none"><li>• Pokračování v používání toalety při ignorování poruch může vést k požáru, úrazu elektrickým proudem, přehřátí, zkratu, zranění a zatékání vody do interiéru.</li></ul>



## VAROVÁNÍ



- Nepoužívejte mořskou vodu ani jinou vodu kromě vody z vodovodu nebo pitné studniční vody (podzemní vody)  
→ Může dojít k zánětu pokožky nebo poruše.
- Nedotýkejte se elektrické zástrčky během bouřky.  
→ Může dojít k úrazu elektrickým proudem.
- Nedovolte, aby se přívodní měkká hadice vody dostala do kontaktu s elektrickou zástrčkou a zásuvkou  
→ Může dojít k požáru, úrazu elektrickým proudem, přehřátí nebo zkratu v důsledku kondenzace vlhkosti
- Nezničte napájecí kabel ani zástrčku.  
→ Neudeřujte do nich, netahejte, nekrutěte, nadměrně neohýbejte, nepoškozujte ani neupravujte elektrické kabely. Také na kabely nepokládejte těžké předměty, nesvazujte je ani je neskřípňte.
- Pokud je kabel poškozen, může dojít k požáru, úrazu elektrickým proudem, přehřátí nebo zkratu
- Nepoužívejte uvolněnou nebo vadnou elektrickou zásuvku  
→ Může dojít k požáru nebo zkratu
- Používejte elektrickou zásuvku a zapojení spotřebiče pouze na určeném místě  
→ Může dojít k požáru, pokud zapojení neodpovídá požadavkům zásuvky
- Nevkládejte prsty ani žádné jiné předměty do výstupu teplého vzduchu
- Nepokládejte předměty ani oblečení na výstup vzduchu ani jej nezakrývejte  
→ Může dojít k opaření, úrazu elektrickým proudem nebo spálení příslušenství
- Udržujte cigarety a jiné otevřené plameny mimo výrobek  
→ Může dojít k požáru



Dbejte na riziko opaření při nízké teplotě

- Nesprávné používání vyhřívaného sedátka může způsobit opaření při nízké teplotě. Pokud sedíte delší dobu, nastavte prosím teplotu na „vypnuto“.  
Za následujících okolností nastavte teplotu sedátka na úroveň „vypnuto“ a teplotu teplého vzduchu pro sušení na úroveň „nízká“.  
→ Děti a starší osoby, které nejsou schopny nastavit teplotu na vhodnou úroveň  
→ Pacienti a osoby se zdravotním postižením, které mají problémy s chováním  
→ Osoby, které užívají léky s hypnotickým účinkem (hypnotika, léky proti nachlazení apod.), nebo nadměrně pijí alkohol, jsou příliš unavené nebo ospalé

Tento výrobek je elektrické zařízení, nainstalujte jej prosím na místě, kde může snadno zvlhnout nebo kde je vysoká vlhkost. Pokud je instalován v koupelně, nainstalujte také ventilátor pro zajištění větrání koupelny.

- Jinak může dojít k požáru nebo úrazu elektrickým proudem.  
→ Výrobek musí být připojen ke studenému přívodu vody.
- Jinak může dojít k popálení těla nebo poruše zařízení.  
→ Výrobek musí být správně uzemněn.
- Pokud není uzemněn, může dojít k úrazu elektrickým proudem.  
Uzemnění musí splňovat požadavek odporu uzemnění pod 100 Ω, uzemňovací vodič rozvaděče musí mít průměr větší než Ø1,5 mm a být z měděného materiálu. (svěřte instalaci odborné instalační firmě)



## VAROVÁNÍ

- Potvrďte, zda je elektrická zásuvka připojena k uzemnění  
→ Jinak může dojít k úrazu elektrickým proudem v důsledku poruchy nebo zkratu.
- Zásuvka pro napájecí kabel musí splňovat následující pravidla.  
→ Jinak může dojít k požáru nebo úrazu elektrickým proudem.
  - a) Použijte vysoce citlivý a rychle reagující proudový chránič (jmenovitý reziduální proud pod 15 mA) nebo izolační transformátor (1,5 kVA–3 kVA) k ochraně zásuvkového okruhu.
  - b) Vyhradte instalační místo pro zásuvku a umístěte ji mimo dosah vany.
    - \* Potvrďte, že výše uvedené elektroinstalační práce a) a b) byly dokončeny. Nebo svěťte tuto práci odbornému realizačnímu dodavateli.
- Elektrická zástrčka musí být pevně zasunuta do zásuvky.  
→ Jinak může dojít k požáru, přehřátí nebo zkratu.
- Při vytahování zástrčky držte zástrčku, nikoli kabel.
- Neuchopujte kabel za účelem vytažení zástrčky.  
→ Jinak může dojít k požáru nebo přehřátí v důsledku poškození vodiče.
- Pokud je napájecí měkký kabel poškozen, pro zamezení nebezpečí požádejte servisní oddělení výrobce nebo obdobné oddělení o jeho výměnu.
- Při provádění údržby nebo kontroly vždy vypněte napájení.  
→ Jinak může dojít k úrazu elektrickým proudem nebo spálení příslušenství.
  - \* Nezahrnuje „čištění trysky“
- Osoby se zdravotním postižením nebo osoby bez dostatečných zkušeností či zdravého úsudku (včetně dětí) musí při používání tohoto výrobku být doprovázeny odpovědnou osobou.  
→ Jinak může dojít k opaření, úrazu elektrickým proudem, požáru nebo zranění.
- Nedovolte dětem, aby si s tímto výrobkem hrály.  
→ Jinak může dojít k opaření, úrazu elektrickým proudem, požáru nebo zranění.
- Nevhazujte do toalety zapálené cigarety ani jiné hořlavé materiály.  
→ Jinak může dojít k požáru.





## Oznámení

- Nepoužívejte výrobek, pokud je uvolněný.  
→ Toaleta a sedátko se mohou oddělit a spadnout, což může způsobit zranění.
- Nedotýkejte se poškozených částí.  
→ Může dojít ke zranění, v takovém případě výrobek co nejdříve vyměňte.
- Nevystavujte výrobek silným nárazům, nepokládejte na něj těžké předměty ani na něj nestoupejte.  
→ Může dojít k poškození výrobku, pádu nebo zranění.  
→ Může dojít ke zranění nebo zatékání vody do interiéru.
- Netahejte za výrobek držením sedátka nebo krytu.
- Neotevírejte sedátko ani kryt, pokud je na výrobku nějaký předmět.  
→ Hlavní tělo se může uvolnit a spadnout, což může způsobit zranění.
- K údržbě plastových částí (kryt sedátka apod.) a měkké přívodní hadice vody používejte kuchyňský (neutrální) čisticí prostředek, nepoužívejte následující materiály [ koupelnové čisticí prostředky, domácí detergenty, benzín, banánový olej, čisticí prášky, nylonové kartáče apod. ]  
→ Může dojít k poškození plastových částí, vzniku prasklin nebo zranění v důsledku poruchy.  
→ Může dojít k úniku vody v důsledku poškození měkké hadice.
- Abyste předešli náhlému úniku vody, neodstraňujte filtr přívodu vody, pokud je otevřený rohový ventil. [ viz pokyny k čištění filtru přívodu vody ]  
→ Voda může prudce vystříknout.
- Nedrťte ani neohýbejte přívodní hadici vody.  
→ Může dojít k úniku vody. • Používejte novou hadici, která je součástí příslušenství v balení, starou hadici znovu nepoužívejte.  
→ Může dojít k úniku vody.
- Nelijte horkou vodu do toalety.  
→ Může dojít ke zranění nebo zatékání vody do interiéru v důsledku poškození toalety.
- Nesplachujte velké množství toaletního papíru ani jiné předměty kromě splašků a malého množství toaletního papíru.  
→ Může dojít ke zranění nebo zatékání vody do interiéru v důsledku poškození toalety.
- Během používání se neopírejte o kryt toalety.  
→ Může dojít k poškození krytu sedátka.



## UPOZORNĚNÍ



- Při úniku vody prosím uzavřete rohový ventil.
- Pokud je teplota v místnosti nižší než 0 °C, je nutné přijmout opatření proti zamrznutí, aby nedošlo k poškození potrubí nebo měkké přívodní hadice v důsledku zamrznutí.
  - Pokud přívodní měkká hadice vody zamrzne, může dojít k poškození hlavního těla nebo potrubí, což povede k úniku vody.
  - Aby se předešlo poškození, věnujte prosím pozornost nastavení teploty v místnosti.
- Pokud zařízení nebudete delší dobu používat, je nutné vypustit vodu z přívodní měkké hadice a odpojit napájení.
  - Při dalším použití nejprve otevřete rohový ventil a nechte vodu nejprve protéct. Jinak může dojít k podráždění pokožky v důsledku špatné kvality vody.
  - Pokud je zařízení trvale připojeno k napájení, může dojít k požáru nebo přehřívání.
- Při instalaci se ujistěte, že je filtr správně zašroubován na správné místo.
  - Pokud není pevně dotažen, může dojít k úniku vody.
- Pokud je odpadní vývod toalety ucpaný, nejprve odpojte napájení a poté odstraňte překážku.
  - Odpadní voda může přetéct a v důsledku automatické splachovací funkce může dojít k zatékání vody do interiéru.
  - K odstranění ucpání použijte profesionální nástroje dostupné na trhu.
- Po vykonání malé potřeby toaletu spláchněte.
  - Jinak může dojít ke ztíženému čištění toalety, ucpání odtoku nebo přetečení odpadní vody, což může vést k zatékání vody do interiéru.
- Rozlitou moč, stolici, čisticí prostředky, vodu apod. na podlaze ihned setřete suchým hadrem.
  - Jinak může dojít ke znečištění nebo korozi podlahy.

# Celkový přehled

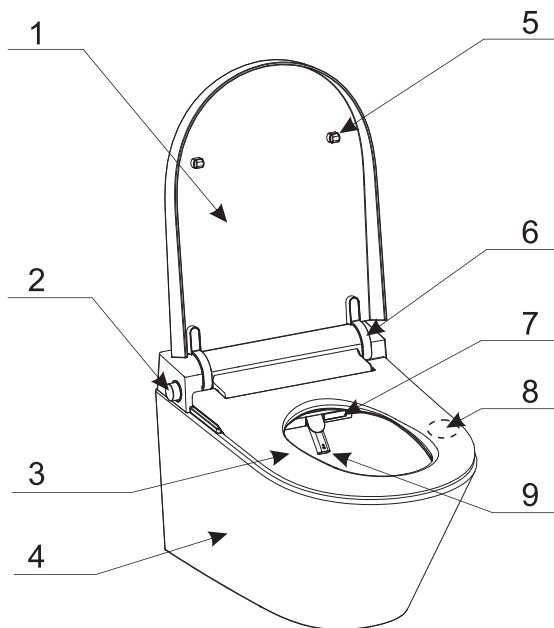

- |   |                                 |
|---|---------------------------------|
| 1 | Víko toalety                    |
| 2 | Boční ovládací knoflík          |
| 3 | Vyhřívané sedátko               |
| 4 | Toaletní mísa                   |
| 5 | Tlumící podložka                |
| 6 | Tlumič                          |
| 7 | Výstup teplého vzduchu (sušení) |
| 8 | Snímací oblast                  |
| 9 | Tryska                          |

## UPOZORNĚNÍ

Obsah popsany v tomto návodu zahrnuje mimo jiné materiál výrobu, proces, funkční charakteristiky apod., které se mohou lišit od skutečného výrobku v důsledku zlepšení výrobních procesů nebo modernizace produktu. Řiďte se prosím skutečným výrobkem.

Poznámka: Zkontrolujte prosím návod k obsluze podle konkrétního dálkového ovladače, který jste obdrželi.

# Dálkové ovládání

6110

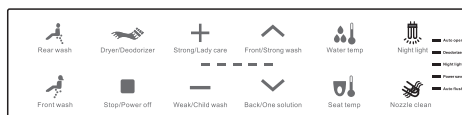

## Ikony

	Zadní oplach		Sušení		Silný oplach Jemná péče
	Přední oplach		Stop Vypnutí		Jemný oplach Dětský režim
	Přední oplach Silný oplach		Teplota vody		Noční osvětlení
	Zpět Automatický režim		Teplota sedátka		Čištění trysky
					<ul style="list-style-type: none"> <li>■ Automatické otevření</li> <li>■ Deodorizace</li> <li>■ Noční osvětlení</li> <li>■ Úsporný režim</li> <li>■ Automatické splachování</li> </ul>

# Popis funkcí

Funkce	Popis
Zadní oplach	Zajišťuje omytí zadní části.
Oscilační zadní oplach	Tryska se pohybuje dopředu a dozadu pro důkladnější zadní oplach.
Přední oplach	Zajišťuje omytí přední části jemným proudem z přední trysky.
Oscilační přední oplach	Tryska se pohybuje dopředu a dozadu a poskytuje jemný oplach.
Dětský oplach	Speciální jemný oplach určený pro děti.
Automatický režim	Automatické spuštění oplachu, splachování a sušení.
Silný oplach	Zvýšený objem vody pro důkladné čištění, podporuje přirozené vyprazdňování.
Jemná péče	Speciální oplach určený pro ženskou intimní hygienu.
Nastavení polohy trysky	Umožňuje nastavit vhodnou polohu oplachové trysky.
Nastavení teploty	Slouží k nastavení teploty sedátka a vody.
Nastavení tlaku vody	Umožňuje změnit sílu proudu vody.
Senzor sedátka	Funkce se aktivují až po usednutí na sedátko.
Sušení	Slouží k osušení po oplachu.
Nastavení intenzity sušení	Umožňuje regulovat teplotu a intenzitu sušení.
Samočinné čištění trysky	Před oplachem automaticky vyčistí trysku.
Ovládání chytrým dálkovým ovladačem	Umožňuje nastavení a ovládání toalety pomocí dálkového ovladače.
Deodorizace	Odstraňuje nepříjemné pachy.
Úspora energie	Snižuje spotřebu elektrické energie.
Noční osvětlení	Zajišťuje dostatečné osvětlení pro noční použití.
Tiché dovírání	Tlumič zajišťuje pomalé a tiché zavírání víka.
Automatické otevření sedátka	Při přiblížení k toaletě se víko nebo sedátko automaticky otevře a po použití zavře.
Vypínač napájení	Slouží k zapnutí nebo vypnutí zařízení.
Automatické splachování*	Po odchodu uživatele se automaticky spustí splachování.
UV display*	Po použití se automaticky aktivuje UV sterilizace, pokud je zařízení vybaveno touto funkcí.

\* Poznámka: Dostupnost funkcí se může lišit v závislosti na konkrétním modelu a konfiguraci výrobku.

# Instalační příručka

## • Rozměry

jednotky: mm

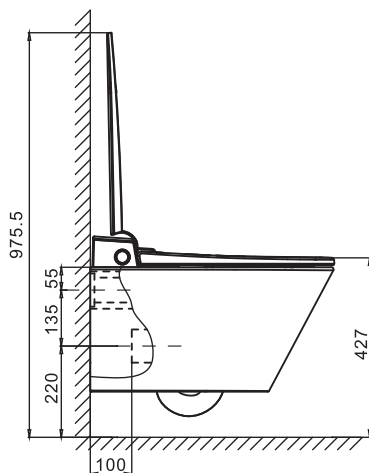
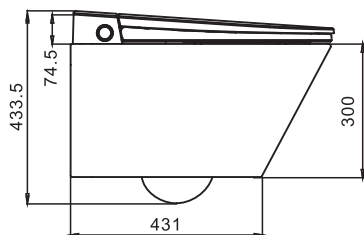
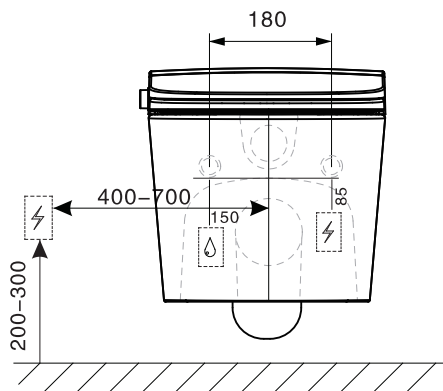
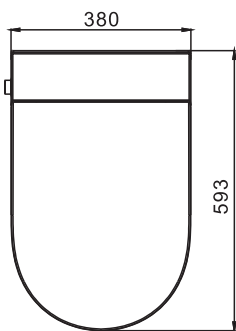

## • Ověření instalační polohy

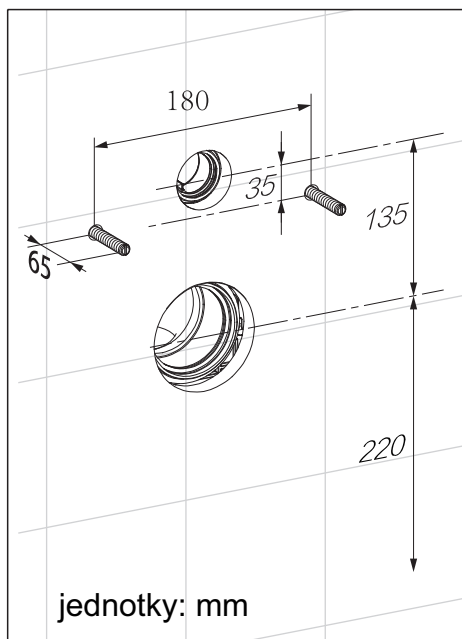

## • Instalace odvápňovacího ventilu

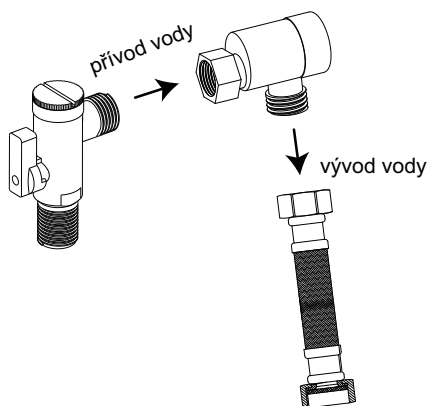

## • Ověření způsobu instalace

Tento výrobek je vhodný pro následující dva způsoby instalace. Před zahájením instalace si pečlivě prostudujte instalační návod nebo se poraďte s odborným technikem.

### Způsob instalace A

Přívod vody je veden mimo tělo toalety a napájení je mimo toaletu.

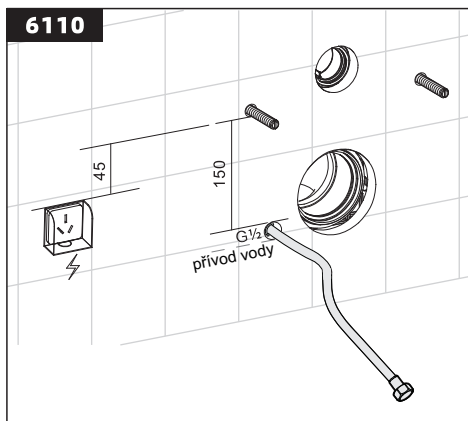

### Způsob instalace B

Přívod vody i napájení jsou vedeny uvnitř těla toalety.

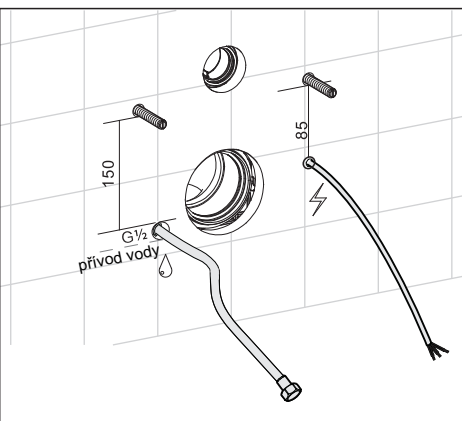

## • Instalace dálkového ovladače

■ Následující obrázek znázorňuje způsob instalace.

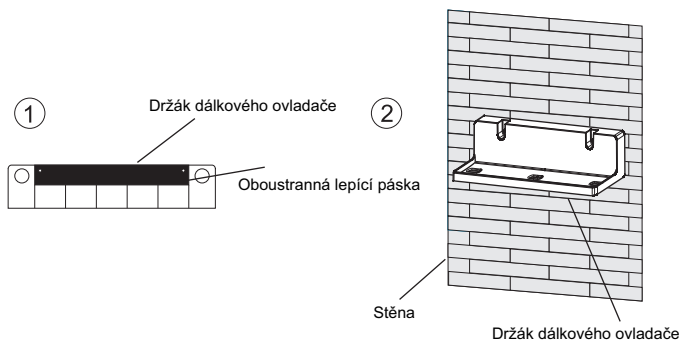

Odstraňte ochranný papír z oboustranné lepicí pásky na zadní straně držáku a přilepte držák na stěnu.

**Upozornění:** Před nalepením očistěte povrch stěny. Při lepení pásky silně a rovnoměrně přitlačte. Používejte až po 15 minutách.

## • Výměna baterie dálkového ovladače

Když je baterie vybitá, dálkový ovladač někdy nereaguje a někdy reaguje pomalu. V takovém případě baterii vyměňte.

**Upozornění:** Kladný a záporný pól baterie musí být vložen správně a pružina musí přiléhat k zápornému pólu. Nové a staré baterie nelze míchat.

Nové a staré baterie se nedají míchat.

Používejte alkalické baterie.

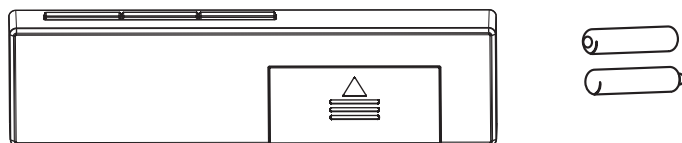

# Obsluha

## • Úvod do obsluhy

- Konstrukce tohoto výrobku je řízena především dálkovým ovladačem, boční ovládací knoflík slouží jako doplňkové ovládání.
- Následující obrázek zobrazuje přehled funkcí.

6110

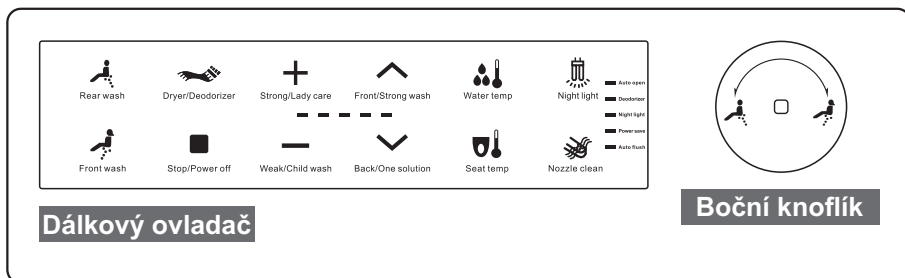

## • Příprava k použití

1. Otevřete rohový ventil.

2. Zapněte napájení zařízení.

3. Po zapnutí a inicializaci zařízení se zařízení automaticky zapne. Nastavení, jako je teplota vody, teplota sedátka a automatická dezodorace, se automaticky obnoví na hodnoty nastavené před vypnutím napájení.

4. Pokud se zařízení nezapne, stiskněte boční ovládací knoflík pro zapnutí.

## • Jak používat

6110

### Sedněte si na sedátko

Senzor sedátka se automaticky aktivuje při usednutí.  
Deodorizace se spustí automaticky po aktivaci funkce deodorizace.

### Nastavení tlaku vody

Čtyřstupňová regulace tlaku vody. Stisknutím tlačítek + / - nastavte příjemný tlak vody.



Strong/Lady care Weak/Child wash

### Stop

Zastaví aktuální čisticí operaci.  
Pokud není stisknuto tlačítko STOP, zadní / přední oplach se automaticky zastaví po 2 minutách.

Dlouhým stiskem tohoto tlačítka po dobu 3 s dojde k vypnutí zařízení.

### Nastavení polohy trysky

Pětistupňová regulace polohy trysky.

Stisknutím tlačítek   nastavte vyhovující polohu pro čištění.

Upozornění: Při oscilačním čištění není nastavení polohy trysky k dispozici.

### Upozornění

Čísla uvedená pod indikátory na obrázku dálkového ovladače slouží pouze k popisu funkcí. Skutečný dálkový ovladač tato čísla neobsahuje.

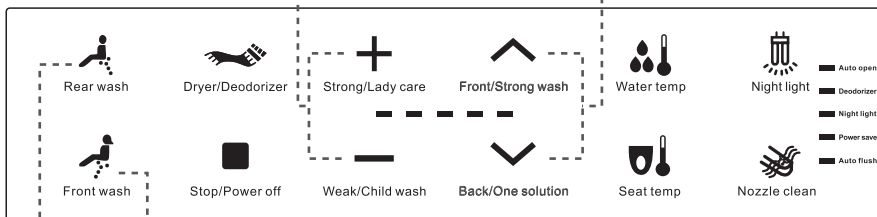

### Zadní oplach

Stiskněte tlačítko Zadní oplach  – tryska se vysune a začne oplach.

Opětovným stisknutím přepnete na zadní oscilační čištění, indikátor č. 1 na dálkovém ovladači bliká a tryska se opakovaně pohybuje dopředu a dozadu.

Dalším stisknutím se oscilační čištění zastaví a přepne zpět na zadní oplach.

### Přední oplach

Stiskněte tlačítko Přední oplach  – tryska se vysune a začne oplach.

Opětovným stisknutím se přepne na přední oscilační čištění, indikátor č. 1 na dálkovém ovladači bliká a tryska se opakovaně pohybuje dopředu a dozadu.

Dalším stisknutím se oscilační čištění zastaví a přepne zpět na přední oplach.

## Noční osvětlení

Stisknutím tohoto tlačítka zapnete osvětlení, opětovným stisknutím osvětlení vypnete a odpovídající kontrolka vpravo se současně rozsvítí nebo zhasne. Funkci lze opakovaně přepínat.

## Čištění trysky

Stiskněte  pro zahájení čištění trysky, poté začne vytékat voda a můžete trysku vyčistit.

- Čištění trysky je účinné pouze tehdy, pokud na sedátku nikdo nesedí.
- Před zadním a předním oplachem tryska automaticky vyčistí okolní část trysky.

## Nastavení teploty teplého vzduchu

4-stupňová regulace teploty teplého vzduchu.

Stisknutím tlačítek   nastavte požadovanou teplotu.



Rear wash



Dryer/Deodorizer



Strong/Lady care



Front/Strong wash



Water temp



Night light



Front wash



Stop/Power off



Weak/Child wash



Back/One solution



Seat temp



Nozzle clean

## Sušení

Stisknutím tohoto tlačítka spustíte sušení teplým vzduchem.

## Upozornění

Dezodorizér se během funkce sušení vypne. Po dokončení sušení se dezodorizér automaticky zapne a po opuštění sedátka bude pracovat ještě 1,5 minuty.

## Stop

Vypne funkci sušení. V opačném případě se teplý vzduch automaticky zastaví po 4 minutách provozu.

## Dámská péče

Stisknutím tohoto tlačítka v pohotovostním režimu vstoupíte do režimu péče pro ženy.

Tryska se vysune a začne pracovat, teplota vody je nastavena na nejvyšší úroveň (39 °C), tlak vody je nastaven na 2. úroveň a poloha čištění je nastavena na výchozí hodnotu.

V tomto režimu nelze upravovat teplotu vody ani tlak vody, polohu čištění lze upravovat.

Režim se automaticky ukončí po 2 minutách čištění.

Stisknutím tlačítka  režim ukončíte ručně.

## Silný oplach

Stisknutím tohoto tlačítka v pohotovostním režimu vstoupíte do režimu silného oplachu.

Tryska se vysune a otvor začne vypouštět vodu. Tlak vody je nastaven na nejvyšší úroveň.

Režim se automaticky ukončí po 2 minutách oplachu.

Stisknutím tlačítka  režim ukončíte ručně.

## Teplota vody

Stisknutím tohoto tlačítka vstoupíte do nastavení teploty vody.

K dispozici je 4stupňové nastavení: normální teplota, 1. úroveň, 2. úroveň, 3. úroveň.

- Normální teplota: bez ohřevu
- 1. úroveň: 33 °C, svítí 1 kontrolka
- 2. úroveň: 36 °C, svítí 3 kontrolky
- 3. úroveň: 39 °C, svítí 5 kontrolk

Každým stisknutím tlačítka se teplota vody přepne na další úroveň.



Rear wash



Dryer/Deodorizer



Strong/Lady care



Front/Strong wash



Water temp



Night light



Front wash



Stop/Power off



Weak/Child wash



Back/One solution



Seat temp



Nozzle clean

-  Auto open
-  Deodorizer
-  Night light
-  Power save
-  Auto flush

## Deodorizace

Stiskněte a podržte toto tlačítko po dobu 3 s – automatická dezodorace se vypne.

Opětovným stisknutím a podržením po dobu 3 s se automatická dezodorace aktivuje a odpovídající kontrolka na pravé straně se rozsvítí.

- Inteligentní dezodorace se automaticky aktivuje, když systémový senzor zaznamená usednutí.
- Funkce dezodorace pokračuje v činnosti ještě 1,5 minuty po opuštění sedátka a poté se automaticky vypne.

## Dětský oplach

Stisknutím tohoto tlačítka v pohotovostním režimu vstoupíte do režimu dětského oplachu.

Tryska se vysune a začne pracovat, poloha trysky je nastavena dopředu (5. úroveň), tlak vody je nastaven na minimální úroveň (1. úroveň) a teplota vody je nastavena na střední úroveň (36 °C).

Režim se automaticky ukončí po 30 sekundách oplachu nebo jej lze ukončit

stisknutím tlačítka  .

## Upozornění

Pohotovostní režim znamená, že zadní oplach, přední oplach, sušení, splachování apod. nejsou v provozu.

Dětský oplach, jedním tlačítkem, silný oplach a péče pro ženy lze spustit pouze v pohotovostním režimu.

## Teplota sedátka

Stisknutím tohoto tlačítka vstoupíte do nastavení teploty sedátka.

K dispozici je 4stupňové nastavení: normální teplota, 1. úroveň, 2. úroveň, 3. úroveň.

- Normální teplota: bez ohřevu
- 1. úroveň: 33 °C, svítí 1 kontrolka
- 2. úroveň: 36 °C, svítí 3 kontrolky
- 3. úroveň: 39 °C, svítí 5 kontrolk

Každým stisknutím tlačítka se teplota sedátka přepne na další úroveň. Upozornění: Aby se zabránilo opaření při nízké teplotě, teplota sedátka se automaticky sníží pod 35 °C po 10 minutách sezení na sedátku.

## Automatický režim

Stisknutím tohoto tlačítka v pohotovostním režimu spustíte program, který probíhá v následujícím pořadí:  
zadní oplach 40 s →  
oscilační oplach 20 s →  
sušení teplým vzduchem 2 min →  
zastavení.

V tomto režimu stiskněte  pro ukončení.

## Otevřít / Nastavit

Stisknutím tohoto tlačítka otevřete sedátko, pokud je zavřené.

Dlouhým stisknutím po dobu 3 s zapnete funkci automatického sedátka.

Sedátko se automaticky otevře, když se osoba přiblíží k toaletě.

Sedátko se automaticky zavře po 2 minutách od opuštění toalety.

Automatické otevírání nebo zavírání sedátka je funkční pouze po zapnutí funkce automatického sedátka.

Senzor detekuje pouze pohyb lidského těla; při dlouhém stání na místě může dojít k nesprávné reakci.

Během elektrického otevírání a zavírání sedátka jej násilně nezavírejte ani s ním nehýbejte, jinak může dojít k poruše.

## Zavřít

Pokud je sedátko otevřené, stisknutím tohoto tlačítka jej jemně zavřete.

## Úsporný režim

Stisknutím tohoto tlačítka spustíte úsporný režim.

Po prodlevě 1,5 minuty zařízení vstoupí do úsporného režimu.

V úsporném režimu je teplota sedátka udržována na 25 °C a při dalším použití se automaticky obnoví nastavení před zapnutím úsporného režimu.

Open/Set

Close

Power saving

## Upozornění

Rozlišení pracovních režimů:

1. Provozní režim: Zařízení je v provozním stavu, jako je zadní oplach, přední oplach, sušení, splachování, čištění trysky apod.
2. Pohotovostní režim: Označuje nečinný čekací stav, kdy nejsou spuštěny žádné funkce.
3. Režim stand-by: Po stisknutí tlačítka napájení na dálkovém ovladači nebo bočního tlačítka přejde zařízení do pohotovostního režimu stand-by, ve kterém je spotřeba energie nejnižší.

## Boční ovládací knoflík

6110

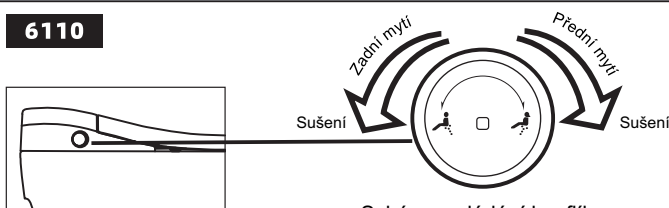

1. Ve vypnutém stavu kontrolka ovládacího knoflíku nesvítí. Otočením dopředu / dozadu, stisknutím nebo jinou akcí se zařízení spustí. Výrobek automaticky vstoupí do pohotovostního režimu, kontrolka svítí světle růžově, s efektem podobným dýchajícímu světlu.
2. V pohotovostním režimu a při neobsazeném sedátku nefungují žádné funkce při otočení knoflíku dopředu nebo dozadu, kontrolka svítí světle růžově.
3. Po usednutí na sedátko se zařízení spustí. Otočením knoflíku dopředu se zapne automatická přední očista. Nejprve probíhá oplach po dobu 1 minuty, poté následuje sušení teplým vzduchem po dobu 2 minut. Pokud během automatické přední očisty otočíte knoflíkem dopředu znovu, přední očista se zastaví a spustí se sušení teplým vzduchem. Kontrolka svítí růžově při přední očistě a červeně při sušení.
4. Po usednutí na sedátko se zařízení spustí. Otočením knoflíku dozadu se zapne automatický zadní oplach. Nejprve probíhá oplach po dobu 1 minuty, poté následuje sušení teplým vzduchem po dobu 2 minut. Pokud během automatického zadního oplachu otočíte knoflíkem dozadu znovu, oplach se zastaví a spustí se sušení teplým vzduchem. Kontrolka svítí modře při zadním oplachu a červeně při sušení.
5. Pokud je osoba usazena a zařízení je v režimu zadního oplachu / přední očisty / sušení, stisknutím knoflíku se všechny tři funkce zastaví, zařízení přejde do pohotovostního režimu a kontrolka svítí růžově.
6. V zapnutém stavu dlouhým stisknutím knoflíku po dobu 3 s zařízení vypnete, kontrolka zhasne.

### \* UV sterilizace

Po opuštění sedátka lidským tělem po dobu 15 sekund se automaticky spustí funkce UV sterilizace a sterilizuje trysku po dobu 3 minut. Každé 4 hodiny se proces automaticky znovu spustí.

Poznámka: Tato funkce se může lišit v závislosti na konfiguraci konkrétního modelu. Při spuštění UV sterilizace kontrolka se slabým světlem bliká po dobu 3 sekund. Během provozu se nedívejte přímo do světla, jinak může dojít k trvalému poškození zraku.

### Bzučák

Jedno pípnutí: Sedátko je obsazené, všechny funkce jsou k dispozici.  
Dvě pípnutí: Sedátko není obsazené, část funkcí je k dispozici.  
Tři pípnutí nebo více: Na výrobku došlo k poruše.

Upozornění: Bzučák funguje pouze při ovládní pomocí dálkového ovladače, bočního tlačítka nebo během inicializace.

## Párování kódu dálkového ovladače

Pokud má jeden uživatel více než dvě inteligentní toalety stejné značky, může při používání dálkového ovladače docházet k vzájemnému ovlivňování. V takovém případě použijte funkci párování kódu dálkového ovladače, aby byla zajištěna jednoznačná vazba mezi dálkovým ovladačem a toaletou. Při provádění této operace odpojte napájení ostatních inteligentních toalet v blízkosti.

1. Odpojte napájení inteligentní toalety.
2. Současně stiskněte tlačítka „weak“ a „back“ a držte je, dokud kontrolka nezačne trvale blikat.
3. Do 5 sekund znovu připojte napájení inteligentní toalety.
4. Párování je dokončeno, když kontrolka dálkového ovladače přestane blikat.

### Upozornění:

Doba pro párování dálkového ovladače je 10 sekund, při překročení času se proces automaticky ukončí.

## Odstraňování poruch

Situace	Příčina	Řešení
Zařízení nejde zapnout	Elektrická zásuvka není připojena k napájení nebo zástrčka není správně zasunuta	Zkontrolujte připojení k síti, případně stiskněte tlačítko reset na zástrčce
Při čištění neteče voda	Nízký tlak vody	Zvyšte tlak vody
	Ucpaný filtr přívodu vody	Demontujte a vyčistěte filtr dle návodu
Čistící voda není dostatečně teplá	Nesprávné nastavení teploty vody	Znovu nastavte teplotu
Sedátko se nezahřívá	Nesprávné nastavení teploty sedátka nebo úsporný režim	Znovu nastavte
Sedátko a kryt jsou uvolněné	Uvolněné upevňovací šrouby	Dotáhněte šrouby
Dálkový ovladač nefunguje	Vybitá baterie	Vyměňte baterii
Zařízení nereaguje na stisk tlačítka	Porucha tlačítka	Restartujte zařízení nebo kontaktujte servis
Únik vody	Uzavírací ventil, přívodní hadice nebo odlučovač vody nejsou správně připojeny	Znovu správně připojte

# Čištění a údržba

## • Čištění toaletní mísy

- Ujistěte se, že je odpojeno elektrické napájení.
- K otření povrchu toalety a sedátka používejte měkký hadřík.
- Nečistoty odstraňte co nejdříve. Pokud je čištění obtížné, můžete použít neutrální čisticí prostředek.

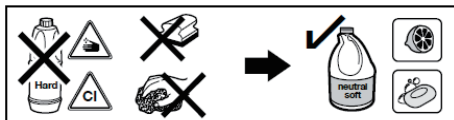

## • Čištění dálkového ovládání

Dálkový ovladač čistěte vlhkým měkkým hadříkem. Pokud je dálkový ovladač velmi znečištěný, můžete použít zředěný neutrální čisticí prostředek. Při jeho čištění neodstraňujte kryt baterií.

## • Čištění a údržba trysky

- Stiskněte tlačítko „čištění trysky“, tryska se vysune a spustí se krátký automatický oplach, poté ji můžete vyčistit.

Upozornění: Nepoužívejte ocelový kartáč k čištění.

Netahujte ani netlačte na trysku ručně.

Při čištění WC nechte kryt několik hodin otevřený, aby se do výrobku nedostaly plyny.

Nestříkejte vodu ani čisticí prostředky, které by se mohly dostat dovnitř přístroje.

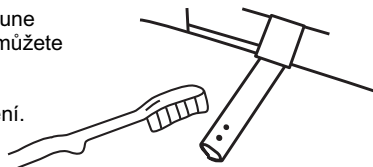

## Upozornění

Provozní teplota max. 80°C.

K čištění výrobku nepoužívejte chemické přípravky obsahující agresivní látky (chlór a sloučeniny chlóru) ani hydroxid sodný (louh sodný).

Při jejich použití hrozí poškození části výrobku.

**CZ - Upozornění:** K čištění povrchu doporučujeme používat pouze mýdlovou vodu, k usušení pak měkký hadřík. V žádném případě se nesmí používat čisticí přípravky obsahující žíravé nebo brusné látky, které by mohly poškodit povrchovou úpravu.

# Příloha

## Technická specifikace výrobku

Rozsah okolní teploty		4 °C – 40 °C	
Rozsah teploty vstupní vody		5 °C – 35 °C	
Jmenovité napětí		<input type="checkbox"/> 220V~ 50Hz	teplota vstupní vody 15 °C ± 0,5 °C
Jmenovitý příkon		1200W	
Délka napájecího kabelu		1,0 m (0,85 m pro Severní Ameriku)	
Čistící zařízení	Rozsah tlaku vody	0,06 MPa – 0,75 MPa	
	Nastavení tlaku vody	Nastavitelné ve 4 stupních	
	Nastavení teploty vody	4stupňové nastavení: pokojová teplota, 33 °C, 36 °C, 39 °C	
	Čistící vybavení	<ul style="list-style-type: none"> <li>• Systém řízení teplotního čidla</li> <li>• Ochranné zařízení proti suchému hoření</li> <li>• Systém ochrany proti přehřátí</li> <li>• Systém izolace vody a elektřiny</li> </ul>	
	Zadní oplach	0,4 – 0,6 l/min (tlak vody: ≥ 0,15 MPa)	
	Přední oplach	0,4 – 0,65 l/min (tlak vody: ≥ 0,15 MPa)	
Zařízení pro vyhřívání sedadla	Regulace teploty sedadla	4stupňové nastavení: pokojová teplota, 33 °C, 36 °C, 39 °C	
	Ochranný systém sedadla	Systém řízení teploty / pojistka	
Teplotovzdušný vysoušeč	Teplota teplého vzduchu	4 nastavitelné hodnoty: 35 °C, 4 °C, 48 °C, 54 °C (Teplota větru je výrazně ovlivněna prostředím a hodnoty jsou pouze orientační.)	
	Bezpečnostní zařízení	Spínač/pojistka pro resetování teploty	
Deodorizace		Krabíčka s deodorantem Catalyst	
Dálkové ovládání		ANO	

### Test rychlosti čištění:

V sedící poloze se knoflík otočí do polohy zadního mytí na více než 3 sekundy, aby se spustil režim čištění široké plochy.

## Likvidace elektrických a elektronických výrobků



**POZNÁMKA:** Tento symbol a systém recyklace platí pouze v Evropské unii. Ve společnosti MSO Trade a. s. se zavazujeme k ochraně životního prostředí. Pomozte nám prosím tím, že tento výrobek zlikvidujete na konci jeho životního cyklu zodpovědným způsobem, abyste zabránili tomu, že některé látky obsažené v elektrických nebo elektronických zařízeních mohou způsobit poškození

lidského zdraví a životního prostředí. Symbol přeškrtnuté popelnice na kolečkách, znamená, že by se neměl vyhazovat společně s ostatním domovním odpadem. Na konci životního cyklu výrobku je třeba jej odevzdat do příslušných sběrných zařízení, která umožňují úřady ve vaší zemi. Tímto způsobem můžete spolupracovat na ochraně životního prostředí prostřednictvím opětovného použití a recyklace odpadních elektrických a elektronických zařízení. Naopak v případě nedodržení pravidel pro odevzdání odpadu z tohoto výrobku pro vás může být vyvozena správná odpovědnost. Baterie musí být předem vyjmuty a odděleně vyhozeny do vhodných recyklačních nádob.

## VAROVÁNÍ

1. Tento spotřebič není určen k používání osobami (včetně dětí) se sníženými fyzickými, smyslovými nebo mentálními schopnostmi nebo osobami bez dostatečných zkušeností a znalostí, pokud nejsou pod dohledem nebo nebyly poučeny o používání spotřebiče osobou odpovědnou za jejich bezpečnost.
2. Děti musí být pod dohledem, aby si se spotřebičem nehrály.
3. Pokud je napájecí kabel poškozen, musí být vyměněn výrobcem, jeho servisním zástupcem nebo jinou obdobně kvalifikovanou osobou, aby se předešlo nebezpečí.

# Inteligentné WC

## Návod na obsluhu

**SK**

---

### **Model**

Ďakujeme, že ste si vybrali náš produkt.  
Pred použitím si prosím pozorne prečítajte tento návod.

Obrázky slúžia len na ilustráciu, riadte sa skutočným výrobkom.

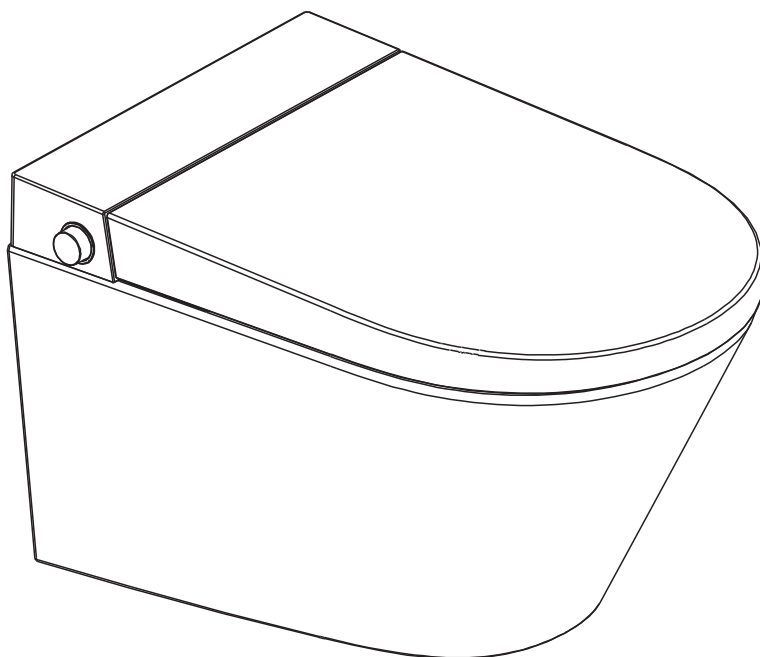

# OBSAH

---

## Pred použitím

---

Bezpečnostné opatrenia .....	26
Celkový prehľad .....	31
Popis funkcií .....	33

## Inštalačná príručka

---

Rozmery .....	34
Overenie inštalačnej polohy .....	35
Overenie spôsobu inštalácie .....	35
Inštalácia diaľkového ovládača .....	36

## Obsluha

---

Úvod do obsluhy .....	37
Príprava na použitie .....	37
Ako používať .....	38
Odstraňovanie porúch .....	43
Čistenie a údržba .....	44

## Príloha



---

Technická špecifikácia výrobku .....	45
Likvidácia .....	46



# Bezpečnostné opatrenia



Pred použitím si prosím pozorne prečítajte tieto bezpečnostné opatrenia. Všetky tu uvedené upozornenia sú navrhnuté tak, aby zabezpečili bezpečné používanie zariadenia, a musia sa dodržiavať.

## Význam symbolov

 <b>Varovanie</b>	Označuje nesprávne zaobchádzanie pri nedodržaní pokynov, ktoré môže viesť k vážnemu zraneniu alebo smrti.
 <b>Upozornenie</b>	Označuje nesprávne zaobchádzanie pri nedodržaní pokynov, ktoré môže viesť k zraneniu osôb alebo poškodeniu majetku.

Nasledujúce symboly sa používajú pre dôležité bezpečnostné upozornenia:

Symbol	Význam
	Označuje zakázanú činnosť („zakázané“)
	Označuje povinnú činnosť („nutné vykonať“)

 <b>VAROVANIE</b>	
	<ul style="list-style-type: none"><li>•Nedotýkajte sa elektrickej zásuvky mokrou rukou → Inak môže dôjsť k úrazu elektrickým prúdom</li><li>• Nelejte vodu, horúcu vodu ani čistiace prostriedky na hornú časť toalety a do elektrickej zásuvky → Inak môže dôjsť k požiaru, úrazu elektrickým prúdom, prehriatiu alebo skratu → Inak môže dôjsť k zraneniu a zatekaniu vody do interiéru v dôsledku poškodenia výrobku</li><li>• Nikdy sa nepokúšajte výrobok sami rozoberať, opravovať alebo upravovať → Inak môže dôjsť k požiaru, úrazu elektrickým prúdom, prehriatiu alebo skratu</li><li>• Neinštalujte toaletu do auta, lode ani iného pohybujúceho sa objektu → Inak môže dôjsť k požiaru, úrazu elektrickým prúdom, skratu alebo poruche → Keramika, sedadlo a hlavná časť môžu byť poškodené v dôsledku pádu</li><li>• Prestaňte zariadenie používať v prípade poruchy</li></ul> <p>Za nasledujúcich okolností okamžite odpojte napájanie a uzavrite rohový ventil</p> <ul style="list-style-type: none"><li>→ únik vody z potrubia alebo z vnútra výrobku</li><li>→ prasknutie alebo poškodenie výrobku</li><li>→ neobvyklý zvuk alebo zápach</li><li>→ dym</li><li>→ neobvyklé zahrievanie</li><li>→ upchatie</li><li>→ uvoľnenie tlmiacej podložky</li></ul> <ul style="list-style-type: none"><li>• Pokračovanie v používaní toalety pri ignorovaní porúch môže viesť k požiaru, úrazu elektrickým prúdom, prehriatiu, skratu, zraneniu a zatekaniu vody do interiéru</li></ul>



## VAROVANIE



- Nepoužívajte morskú vodu ani inú vodu okrem vody z vodovodu alebo pitnej studničnej vody (podzemnej vody)  
→ Môže dôjsť k zápalu pokožky alebo poruche
- Nedotýkajte sa elektrickej zástrčky počas búrky  
→ Môže dôjsť k úrazu elektrickým prúdom
- Nedovoľte, aby sa prívodná mäkká hadica vody dostala do kontaktu s elektrickou zástrčkou a zásuvkou  
→ Môže dôjsť k požiaru, úrazu elektrickým prúdom, prehriatiu alebo skratu v dôsledku kondenzácie vlhkosti
- Nepoškodzuje napájacie kábel ani zástrčku  
→ Neudierajte do nich, neťahajte, nekrúťte, nadmerne neohýbajte, nepoškodzuje ani neupravujte elektrické káble. Rovnako na káble nekladte ťažké predmety, nezáväzujte ich ani ich nestláčajte.
- Ak je kábel poškodený, môže dôjsť k požiaru, úrazu elektrickým prúdom, prehriatiu alebo skratu
- Nepoužívajte uvoľnenú alebo chybnú elektrickú zásuvku  
→ Môže dôjsť k požiaru alebo skratu
- Používajte elektrickú zásuvku a zapojenie spotrebiča ibana určenom mieste  
→ Môže dôjsť k požiaru, ak zapojenie nespĺňa požiadavky zásuvky
- Nevkladajte prsty ani žiadne iné predmety do výstupu teplého vzduchu
- Nekladte predmety ani oblečenie na výstup vzduchu ani ho nezakrývajte  
→ Môže dôjsť k obareniu, úrazu elektrickým prúdom alebo spáleniu príslušenstva
- Udržujte cigarety a iné otvorené plamene mimo výrobku  
→ Môže dôjsť k požiaru



Dbajte na riziko obarenia pri nízkej teplote

- Nesprávne používanie vyhrievaného sedadla môže spôsobiť obarenie pri nízkej teplote. Ak sedíte dlhší čas, nastavte prosím teplotu na „vypnuté“. Za nasledujúcich okolností nastavte teplotu sedadla na úroveň „vypnuté“ a teplotu teplého vzduchu na sušenie na úroveň „nízka“.  
→ Deti a staršie osoby, ktoré nie sú schopné nastaviť teplotu na vhodnú úroveň  
→ Pacienti a osoby so zdravotným postihnutím, ktoré majú problémy so správaním  
→ Osoby, ktoré užívajú lieky s hypnotickým účinkom (hypnotiká, lieky proti prechladnutiu a pod.), alebo nadmerne pijú alkohol, sú príliš unavené alebo ospalé

Tento výrobok je elektrické zariadenie, neinštalujte ho prosím na mieste, kde môže ľahko navlhnúť alebo kde je vysoká vlhkosť. Ak je inštalovaný v kúpeľni, nainštalujte tiež ventilátor na zabezpečenie vetrania kúpeľne.

- Inak môže dôjsť k požiaru alebo úrazu elektrickým prúdom.  
→ Výrobok musí byť pripojený k studenému prívodu vody.
- Inak môže dôjsť k popáleniu tela alebo poruche zariadenia.  
→ Výrobok musí byť správne uzemnený.
- Ak nie je uzemnený, môže dôjsť k úrazu elektrickým prúdom. Uzemnenie musí spĺňať požiadavku odporu uzemnenia pod 100 Ω, uzemňovací vodič rozvádzača musí mať priemer väčší než Ø1,5 mm a byť z medeného materiálu. (zverte inštaláciu odbornej inštalačnej firme)



## VAROVANIE

- Potvrďte, či je elektrická zásuvka pripojená k uzemneniu  
→ Inak môže dôjsť k úrazu elektrickým prúdom v dôsledku poruchy alebo skratu.
- Zásuvka pre napájací kábel musí spĺňať nasledujúce pravidlá.  
→ Inak môže dôjsť k požiaru alebo úrazu elektrickým prúdom.
- a) Použite vysoko citlivý a rýchlo reagujúci prúdový chránič (menovitý reziduálny prúd pod 15 mA) alebo izolačný transformátor (1,5 kVA~3 kVA) na ochranu zásuvkového okruhu.
- b) Vyhradte inštalačné miesto pre zásuvku a umiestnite ju mimo dosahu vane.
  - \* Potvrďte, že vyššie uvedené elektroinštalačné práce a) a b) boli dokončené.  
Alebo zverte túto prácu odbornému realizačnému dodávateľovi.
- Elektrická zástrčka musí byť pevne zasunutá do zásuvky.  
→ Inak môže dôjsť k požiaru, prehriatiu alebo skratu.
- Pri vyťahovaní zástrčky držte zástrčku, nie kábel.
- Neuchopujte kábel za účelom vytiahnutia zástrčky.  
→ Inak môže dôjsť k požiaru alebo prehriatiu v dôsledku poškodenia vodiča.
- Ak je napájací mäkký kábel poškodený, na zamedzenie nebezpečenstva požiadajte servisné oddelenie výrobcu alebo obdobné oddelenie o jeho výmenu.
- Pri vykonávaní údržby alebo kontroly vždy vypnite napájanie.  
→ Inak môže dôjsť k úrazu elektrickým prúdom alebo spáleniu príslušenstva.
  - \* Nezahŕňa „čistenie trysky“
- Osoby so zdravotným postihnutím alebo osoby bez dostatočných skúseností či zdravého úsudku (vrátane detí) musia pri používaní tohto výrobku byť sprevádzané zodpovednou osobou.  
→ Inak môže dôjsť k obareniu, úrazu elektrickým prúdom, požiaru alebo zraneniu.
- Nedovoľte deťom, aby sa s týmto výrobkom hrali.  
→ Inak môže dôjsť k obareniu, úrazu elektrickým prúdom, požiaru alebo zraneniu.
- Nevhadzujte do toalety zapálené cigarety ani iné horľavé materiály.  
→ Inak môže dôjsť k požiaru.





## Upozornenie

- Nepoužívajte výrobok, ak je uvoľnený.  
→ Toaleta a sedadlo sa môžu oddeliť a spadnúť, čo môže spôsobiť zranenie.
- Nedotýkajte sa poškodených častí.  
→ Môže dôjsť k zraneniu, v takom prípade výrobok čo najskôr vymeňte.
- Nevystavujte výrobok silným nárazom, nekladte naň ťažké predmety ani naň nestúpajte.  
→ Môže dôjsť k poškodeniu výrobku, pádu alebo zraneniu.  
→ Môže dôjsť k zraneniu alebo zatekaniu vody do interiéru.
- Neťahajte výrobok držaním za sedadlo alebo kryt.
- Neotvárajte sedadlo ani kryt, ak je na výrobku nejaký predmet.  
→ Hlavné telo sa môže uvoľniť a spadnúť, čo môže spôsobiť zranenie.
- Na údržbu plastových častí (kryt sedadla a pod.) a mäkkej prírodnej hadice vody používajte kuchynský (neutrálny) čistiaci prostriedok, nepoužívajte nasledujúce materiály [ kúpeľňové čistiace prostriedky, domáce detergenty, benzín, banánový olej, čistiace prášky, nylonové kefy a pod. ]  
→ Môže dôjsť k poškodeniu plastových častí, vzniku prasklín alebo zraneniu v dôsledku poruchy.  
→ Môže dôjsť k úniku vody v dôsledku poškodenia mäkkej hadice.
- Aby ste predišli náhlemu úniku vody, neodstraňujte filter prívodu vody, ak je otvorený rohový ventil. [ pozrite pokyny na čistenie filtra prívodu vody ]  
→ Voda môže prudko vystreknúť.
- Nedrvte ani neohýbajte prírodnú hadicu vody.  
→ Môže dôjsť k úniku vody.
- Používajte novú hadicu, ktorá je súčasťou príslušenstva v balení, starú hadicu znovu nepoužívajte.  
→ Môže dôjsť k úniku vody.
- Nelievajte horúcu vodu do toalety.  
→ Môže dôjsť k zraneniu alebo zatekaniu vody do interiéru v dôsledku poškodení a toalety.
- Nesplachujte veľké množstvo toaletného papiera ani iné predmety okrem splaškov a malého množstva toaletného papiera.  
→ Môže dôjsť k zraneniu alebo zatekaniu vody do interiéru v dôsledku poškodení a toalety.
- Počas používania sa neopierajte o kryt toalety.  
→ Môže dôjsť k poškodeniu krytu sedadla.





## Upozornenie



- Pri úniku vody prosím uzavrite rohový ventil.
- Ak je teplota v miestnosti nižšia ako 0 °C, je potrebné prijať opatrenia proti zamrznutiu, aby nedošlo k poškodeniu potrubia alebo mäkkej prírodnej hadice v dôsledku zamrznutia.
  - Ak prírodná mäkká hadica vody zamrzne, môže dôjsť k poškodeniu hlavného tela alebo potrubia, čo povedie k úniku vody.
  - Aby sa predišlo poškodeniu, venujte prosím pozornosť nastaveniu teploty v miestnosti.
- Ak zariadenie nebudete dlhší čas používať, je potrebné vypustiť vodu z mäkkej prírodnej hadice a odpojiť napájanie.
  - Pri ďalšom použití najprv otvorte rohový ventil a nechajte vodu najskôr pretiecť. Inak môže dôjsť k podráždeniu pokožky v dôsledku zlej kvality vody.
  - Ak je zariadenie trvalo pripojené k napájaniu, môže dôjsť k požiaru alebo prehriatiu.
- Pri inštalácii sa uistite, že je filter správne a pevne zaskrutkovaná v správnej pozícii.
  - Ak nie je dostatočne dotiahnutý, môže dôjsť k úniku vody.
- Ak je odtokový vývod toalety upchatý, najskôr odpojte napájanie a potom odstráňte prekážku.
  - Odpadová voda môže pretiecť a v dôsledku automatickej splachovacej funkcie môže dôjsť k zatekaniu vody do interiéru.
  - Na odstránenie upchatia používajte profesionálne nástroje dostupné na trhu.
- Po vykonaní malej potreby toaletu spláchnite.
  - Inak môže dôjsť k sťaženému čisteniu toalety, upchatiu odtoku alebo pretečeniu odpadovej vody, čo môže viesť k zatekaniu vody do interiéru.
- Rozliatu moč, výkaly, čistiace prostriedky, vodu a pod. na podlahe ihneď utrite suchou handrou.
  - Inak môže dôjsť k znečisteniu alebo korózii podlahy.

# Celkový prehľad

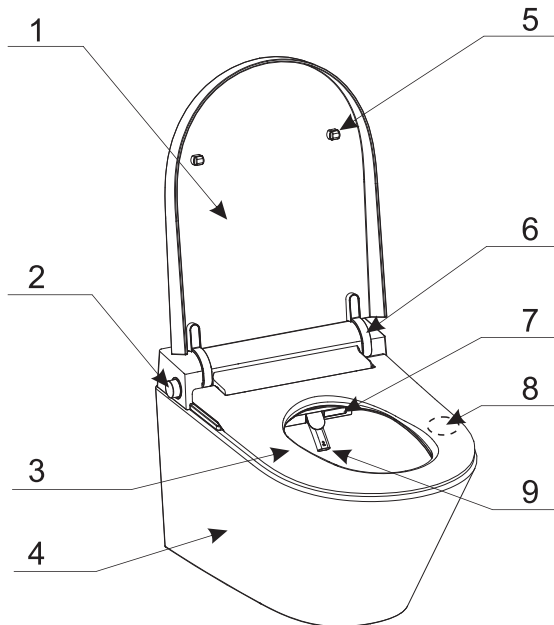

- |   |                                  |
|---|----------------------------------|
| 1 | Veko toalety                     |
| 2 | Bočný ovládací gombík            |
| 3 | Vyhrievané sedadlo               |
| 4 | Toaletná misa                    |
| 5 | Tlmiaca podložka                 |
| 6 | Tlmič                            |
| 7 | Výstup teplého vzduchu (sušenie) |
| 8 | Snímacia oblasť                  |
| 9 | Tryska                           |

## UPOZORNENIE

Obsah popísaný v tomto návode zahŕňa okrem iného materiál výrobku, proces, funkčné charakteristiky a pod., ktoré sa môžu líšiť od skutočného výrobku v dôsledku zlepšenia výrobných procesov alebo modernizácie produktu. Riadte sa prosím skutočným výrobkom.

Poznámka: Skontrolujte prosím návod na obsluhu podľa konkrétneho diaľkového ovládača, ktorý ste obdržali.

# Diaľkové ovládanie

6110

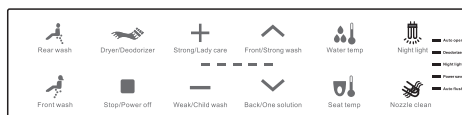

## Ikony

	Zadný oplach		Sušenie		Silný oplach Jemná starostlivosť
	Predný oplach		Stop Vypnutie		Jemný oplach Detský režim
	Predný oplach Silný oplach		Teplota vody		Nočné osvetlenie
	Späť Automatický režim		Teplota sedadla		Čistenie trysky
					<ul style="list-style-type: none"> <li>■ Automatické otvorenie</li> <li>■ Dezodorácia</li> <li>■ Nočné osvetlenie</li> <li>■ Úsporný režim</li> <li>■ Automatické splachovanie</li> </ul>

# Popis funkcií

Funkcia	Popis
Zadný oplach	Zaisťuje umytie zadnej časti.
Oscilačný zadný oplach	Tryska sa pohybuje dopredu a dozadu pre dôkladnejší zadný oplach.
Predný oplach	Zaisťuje umytie prednej časti jemným prúdom z prednej trysky.
Oscilačný predný oplach	Tryska sa pohybuje dopredu a dozadu a poskytuje jemný oplach.
Detký oplach	Špeciálny jemný oplach určený pre deti.
Automatický režim	Automatické spustenie oplachu, splachovania a sušenia.
Silný oplach	Zvýšený objem vody pre dôkladné čistenie, podporuje prevenciu zápalov.
Jemná starostlivosť	Špeciálny oplach určený pre ženskú intímnu hygienu.
Nastavenie polohy trysky	Umožňuje nastaviť vhodnú polohu oplachovacej trysky.
Nastavenie teploty	Slúži na nastavenie teploty sedadla a vody.
Nastavenie výšky vody	Umožňuje zmeniť prietok vody.
Senzor sedadla	Funkcia sa aktivuje po usadnutí na sedadlo.
Sušenie	Slúži na sušenie po oplachu.
Nastavenie intenzity sušenia	Umožňuje regulovať teplotu a intenzitu sušenia.
Samočinné čistenie trysky	Pred oplachom automaticky vyčistí trysku.
Ovládanie pomocou diaľkového ovládača	Umožňuje nastavenie a ovládanie toalety pomocou diaľkového ovládača.
Dezodorácia	Odstraňuje nepríjemné pachy.
Úsporný režim	Znižuje spotrebu elektrickej energie.
Nočné osvetlenie	Zaisťuje dostatočné osvetlenie pri nočnom použití.
Tiché otváranie	Tlmič zaisťuje pomalé a tiché zatváranie veka.
Automatické otvorenie sedadla	Pri priblížení k toalete sa veko alebo sedátko automaticky otvorí a po použití zavrie.
Vypnutie napájania	Slúži na úplné vypnutie zariadenia.
Automatické splachovanie*	Po odchode používateľa sa automaticky spustí splachovanie.
UV displej*	Po použití sa automaticky aktivuje UV sterilizácia, ak je zariadenie touto funkciou vybavené.

\* Poznámka: Dostupnosť funkcií sa môže líšiť v závislosti od konkrétneho modelu a konfigurácie výrobku.

# Inšalačná príručka

## • Rozmery

jednotky: mm

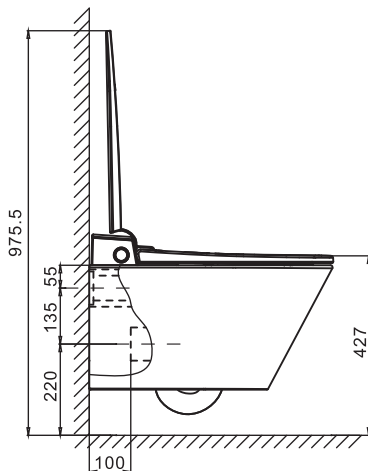
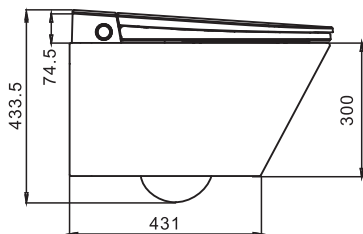
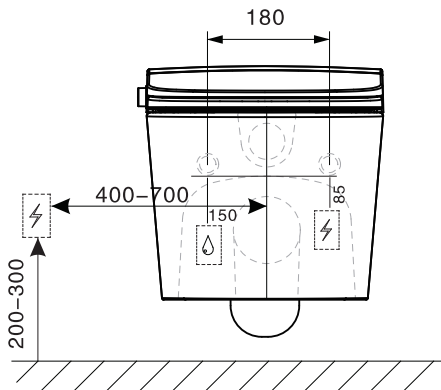
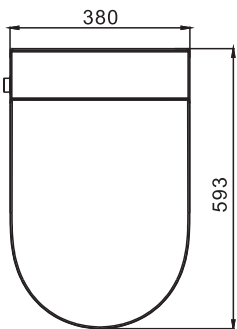

## • Overenie inštalačnej polohy

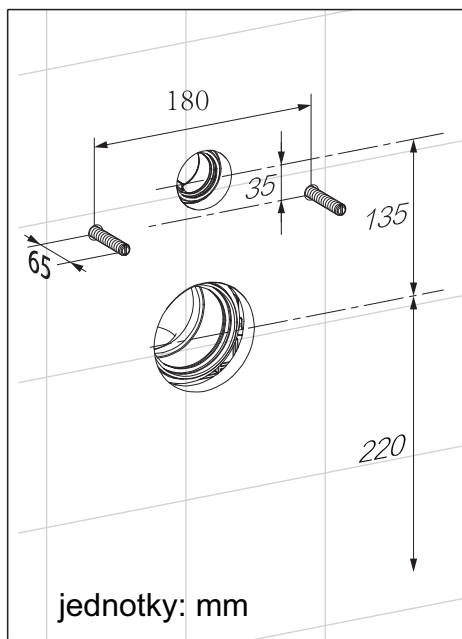

## • Inštalácia odvápnovacieho ventilu

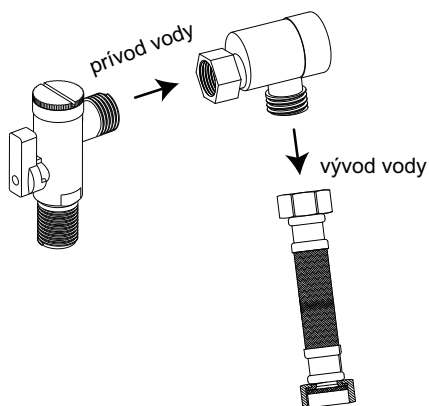

## • Overenie spôsobu inštalácie

Tento výrobok je vhodný pre nasledujúce dva spôsoby inštalácie. Pred začatím inštalácie si pozorne preštudujte inštalačný návod alebo sa poraďte odborným technikom.

### Spôsob inštalácie A

Prívod vody je vedený mimo tela toalety a napájanie je mimo toalety.

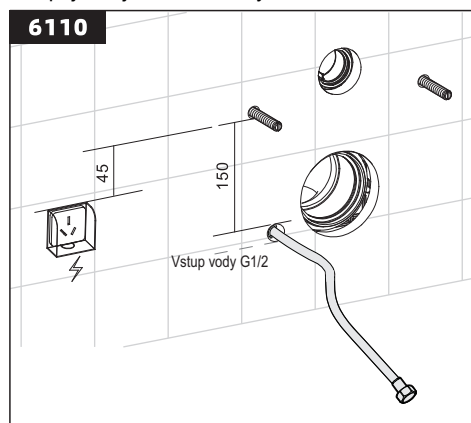

### Spôsob inštalácie B

Prívod vody aj napájanie sú vedené vnútri tela toalety.

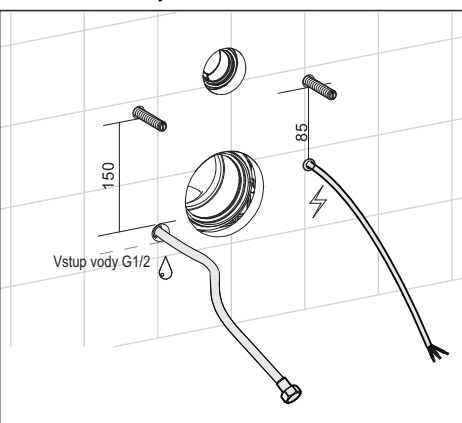

## • Inštalácia diaľkového ovládača

■ Nasledujúci obrázok zobrazuje spôsob inštalácie.

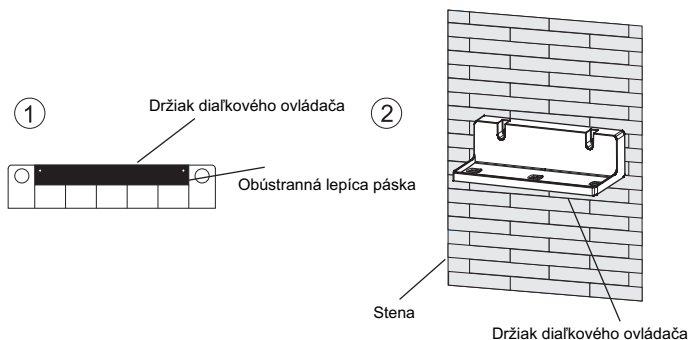

Odtrhnite papier obojstrannej pásky na zadnej strane držiaka a prilepte držiak na stenu.

**Upozornenie:** Pred nalepením očistite miesto inštalácie. Počas nalepovania pásku silno a rovnomerne pritlačte. Použite ju po 15 minútach.

## • Vymeňte batériu v diaľkovom ovládači

Keď sa batéria vybíja, diaľkový ovládač je niekedy necitlivý a niekedy mimo kontroly a v tomto bode by ste mali batériu vymeniť.

**Pozor:** Kladný a záporný pól batérie musia byť správne umiestnené a tlačná pružina vyčnieva zo záporného pólu.

Nové a staré batérie sa nedajú miešať.

Používajte alkalickú batériu.

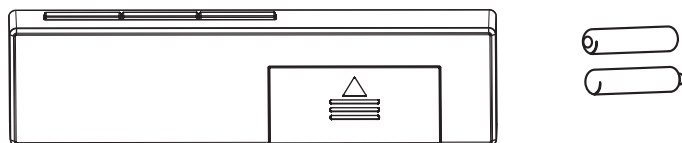

# Obsluha

## • Úvod do obsluhy

- Konštrukcia tohto výrobku je riadená predovšetkým diaľkovým ovládačom, bočný ovládací gombík slúži ako doplnkové ovládanie.
- Nasledujúci obrázok zobrazuje prehľad funkcií.

**6110**

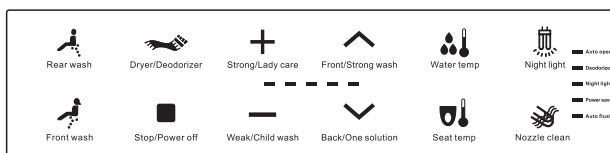

**Diaľkový ovládač**

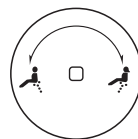

**Bočný gombík**

## • Príprava na použitie

1. Otvorte rohový ventil.

2. Zapnite napájanie zariadenia.

3. Po zapnutí a inicializácii zariadenia sa zariadenie automaticky zapne. Nastavenia, ako je teplota vody, teplota sedadla a automatická dezodorácia, sa automaticky obnoví na hodnoty nastavené pred vypnutím napájania.

4. Ak sa zariadenie nezapne, stlačte bočný ovládací gombík pre zapnutie.

## • Ako používať

6110

### Posaďte sa na sedadlo

Senzor sedadla sa automaticky aktivuje po sadnutí na sedadlo.  
Dezodorácia sa spustí automaticky po aktivácii dezodorizéra.

### Nastavenie tlaku vody

Štvorkroková regulácia tlaku vody.  
Stlačením tlačidiel + / - nastavte príjemný tlak vody.



Strong/Lady care Weak/Child wash

### Stop

Zastaví aktuálnu čistiacu operáciu.  
Ak nie je stlačené tlačidlo STOP, zadný / predný oplach sa automaticky zastaví po 2 minútach.

Dlhým stlačením tohto tlačidla po dobu 3 s dôjde k vypnutiu zariadenia.

### Nastavenie polohy trysky

Päťstupňová regulácia polohy trysky.

Stlačením tlačidiel  /  vyhovujúcu polohu na čistenie.

Upozornenie: Pri oscilačnom čistení nie je nastavenie polohy trysky dostupné.

### Upozornenie

Čísła uvedené pod indikátormi na obrázku diaľkového ovládača slúžia iba na vysvetlenie funkcií. Skutočný diaľkový ovládač tieto čísla neobsahuje.

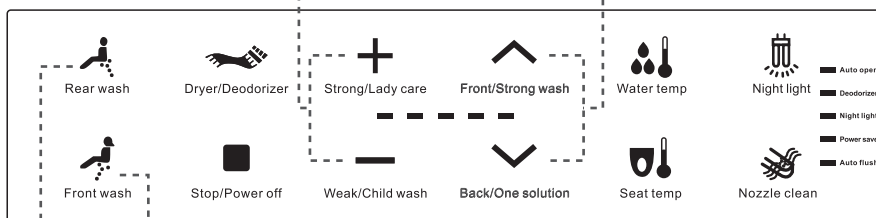

### Zadný oplach

Stlačte tlačidlo Zadný oplach  – tryska sa vysunie a začne oplach.

Opätovným stlačením prepne na zadné oscilačné čistenie, indikátor č. 1 na diaľkovom ovládači bliká a tryska sa opakovane pohybuje dopredu a dozadu.

Ďalším stlačením sa oscilačné čistenie zastaví a prepne späť na zadný oplach.

### Predný oplach

Stisknite tlačítko Predný oplach  – tryska sa vysunie a začne oplach.

Opätovným stlačením sa prepne na predné oscilačné čistenie, indikátor č. 1 na diaľkovom ovládači bliká a tryska sa opakovane pohybuje dopredu a dozadu.

Ďalším stlačením sa oscilačné čistenie zastaví a prepne späť na predný oplach.

## Nočné osvetlenie

Stlačením tohto tlačidla zapnete osvetlenie, opätovným stlačením osvetlenie vypnete a príslušná kontrolka vpravo sa súčasne rozsvieti alebo zhasne. Funkciu je možné opakovane prepínať.

## Čistenie trysky

Stisknete  pro zahájení čištění trysky, potom začne tlačit voda a můžete trysku vyčistiť.

- Čistenie trysky je účinné iba vtedy, keď na sedadle nikto nesedeí.
- Pred zadným a predným oplachom tryska automaticky vyčistí okolitú časť trysky.

## Nastavenie teploty teplého vzduchu

4-stupňová regulácia teploty teplého vzduchu.

Stlačením tlačidiel  nastavte požadovanú teplotu.



Rear wash



Dryer/Deodorizer



Strong/Lady care



Front/Strong wash



Water temp



Night light



Front wash



Stop/Power off



Weak/Child wash



Back/One solution



Seat temp



Nozzle clean

## Sušenie

Stlačením tohto tlačidla spustíte sušenie teplým vzduchom.

## Upozornenie

Dezodorizér sa počas funkcie sušenia vypne. Po dokončení sušenia sa dezodorizér automaticky zapne a po opustení sedadla bude pracovať ešte 1,5 minúty.

## Stop

Vypne funkciu sušenia. V opačnom prípade sa teplý vzduch automaticky zastaví po 4 minútach prevádzky.

## Dámska starostlivosť

Stlačením tohto tlačidla v pohotovostnom režime vstúpite do režimu starostlivosti pre ženy.

Tryska sa vysunie a začne pracovať, teplota vody je nastavená na najvyššiu úroveň (39 °C), tlak vody je nastavený na 2. úroveň a poloha čistenia je nastavená na predvolenú hodnotu.

V tomto režime nie je možné nastavovať teplotu vody ani tlak vody, polohu čistenia je možné nastavovať.

Režim sa automaticky ukončí po 2 minútach čistenia.

Stlačením tlačidla  režim ukončíte manuálne.

## Silný oplach

Stlačením tohto tlačidla v pohotovostnom režime vstúpite do režimu silného oplachu.

Tryska sa vysunie a otvor začne vypúšťať vodu. Tlak vody je nastavený na najvyššiu úroveň.

Režim sa automaticky ukončí po 2 minútach oplachu.

Stlačením tlačidla  režim ukončíte manuálne.

## Teplota vody

Stisknete toto tlačítko vo vstup do nastavení teploty vody.

Normálna teplota: vypnuto, úroveň 1, úroveň 2, úroveň 3.  
Teploty: 33 °C, 36 °C, 39 °C.

Rozsviť sa príslušné kontrolky.

Po dosahení najvyššej úrovne sa ďalším stisknutím prepne na ďalšiu úroveň.



Rear wash



Dryer/Deodorizer



Strong/Lady care



Front/Strong wash



Water temp



Night light



Front wash



Stop/Power off



Weak/Child wash



Back/One solution



Seat temp



Nozzle clean



## Dezodorizácia

Stlačte a podržte toto tlačidlo po dobu 3 s – automatická dezodorácia sa vypne. Opätovným stlačením a podržaním po dobu 3 s sa automatická dezodorácia aktivuje a príslušná kontrolka na pravej strane sa rozsvieti.

Inteligentná dezodorácia sa automaticky aktivuje, keď systémový senzor zaznamená sedenie. Funkcia dezodorácie pokračuje v činnosti ešte 1,5 minúty po opustení sedadla a potom sa automaticky vypne.

## Detký oplach

Stlačením tohto tlačidla v pohotovostnom režime vstúpite do režimu detského oplachu.

Tryska sa vysunie a začne pracovať, poloha trysky je nastavená dopredu (5. úroveň), tlak vody je nastavený na minimálnu úroveň (1. úroveň) a teplota vody je nastavená na strednú úroveň (36 °C).

Režim sa automaticky ukončí po 30 sekundách oplachu alebo ho možno ukončiť stlačením

tlačidla  .

## Upozornenie

Pohotovostný režim znamená, že zadný oplach, predný oplach, sušenie, splachovanie pod. nie sú v prevádzke.

Detký oplach, režim jedným tlačidlom, silný oplach a starostlivosť pre ženy je možné spustiť iba v pohotovostnom režime.

## Teplota sedátka

Stlačením tohto tlačidla vstúpite do nastavenia teploty sedadla. K dispozícii je 4-stupňové nastavenie: normálna teplota, 1. úroveň, 2. úroveň, 3. úroveň.

- Normálna teplota: bez ohrevu
- 1. úroveň: 33 °C, svieti 1 kontrolka
- 2. úroveň: 36 °C, svieti 3 kontrolky
- 3. úroveň: 39 °C, svieti 5 kontroliek

Každým stlačením tlačidla sa teplota sedadla prepne na ďalšiu úroveň. Upozornenie: Aby sa predišlo obareniu pri nižšej teplote, teplota sedadla sa automaticky zníži pod 35 °C po 10 minútach sedenia na sedadle.

## Automatický režim

Stlačením tohto tlačidla v pohotovostnom režime spustíte program, ktorý prebieha v nasledujúcom poradí: zadný oplach 40 s → oscilačný oplach 20 s → sušenie teplým vzduchom 2 min → zastavenie.

V tomto režime stlačte  na ukončenie.

## Otvoriť / Nastaviť

Stlačením tohto tlačidla otvoríte sedadlo, ak je zatvorené. Dlhým stlačením po dobu 3 s zapnete funkciu automatického sedadla.

Sedadlo sa automaticky otvorí, keď sa osoba priblíži k toalete.

Sedadlo sa automaticky zatvorí po 2 minútach od opustenia toalety.

Automatické otváranie alebo zatváranie sedadla je platné iba po zapnutí funkcie automatického sedadla.

Senzor deteguje iba pohyb ľudského tela; pri dlhom státi na mieste môže dôjsť k nesprávnej reakcii.

Počas elektrického otvárania a zatvárania sedadla ho násilne nezatvárajte ani s ním nehýbte, inak môže dôjsť k poruche.

## Zavrieť

Ak je sedadlo otvorené, stlačením tohto tlačidla ho jemne zatvoríte.

## Úsporný režim

Stlačením tohto tlačidla spustíte úsporný režim.

Po oneskorení 1,5 minúty zariadenie vstúpi do úsporného režimu.

V úspornom režime je teplota sedadla udržiavaná na 25 °C a pri ďalšom použití sa automaticky obnovia nastavenia pred zapnutím úsporného režimu.

Open/Set

Close

Power saving

## Upozornenie

1. Prevádzkový režim: Zariadenie je v prevádzkovom stave, ako je zadný oplach, predný oplach, sušenie, splachovanie, čistenie trysky a pod.
2. Pohotovostný režim: Označuje nečinný čakací stav, keď nie sú spustené žiadne funkcie.
3. Režim stand-by: Po stlačení tlačidla napájania na diaľkovom ovládači alebo bočného tlačidla prejde zariadenie do pohotovostného režimu stand-by, v ktorom je spotreba energie najnižšia.

## Bočný ovládací gombík

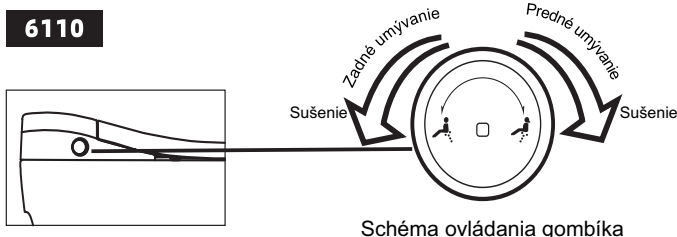

1. V vypnutom stave kontrolka ovládacieho gombíka nesvieti. Otočením dopredu / dozadu, stlačením alebo inou akciou sa zariadenie spustí. Výrobok automaticky vstúpi do pohotovostného režimu, kontrolka svieti svetloružovo, s efektom podobným dýchajúcemu svetlu.
2. V pohotovostnom režime a pri neobsadenom sedadle nefungujú žiadne funkcie pri otočení gombíka dopredu alebo dozadu, kontrolka svieti svetloružovo.
3. Po sadnutí na sedadlo sa zariadenie spustí. Otočením gombíka dopredu sa zapne automatická predná očista. Najskôr prebieha oplach po dobu 1 minúty, potom nasleduje sušenie teplým vzduchom po dobu 2 minút. Ak počas automatickej prednej očisty otočíte gombík dopredu znovu, predná očista sa zastaví a spustí sa sušenie teplým vzduchom. Kontrolka svieti ružovo pri prednej očiste a červeno pri sušení.
4. Po sadnutí na sedadlo sa zariadenie spustí. Otočením gombíka dozadu sa zapne automatický zadný oplach. Najskôr prebieha oplach po dobu 1 minúty, potom nasleduje sušenie teplým vzduchom po dobu 2 minút. Ak počas automatického zadného oplachu otočíte gombík dozadu znovu, oplach sa zastaví a spustí sa sušenie teplým vzduchom. Kontrolka svieti modro pri zadnom oplachu a červeno pri sušení.
5. Ak je osoba usadená a zariadenie je v režime zadného oplachu / prednej očisty / sušenia, stlačením gombíka sa všetky tri funkcie zastavia, zariadenie prejde do pohotovostného režimu a kontrolka svieti ružovo.
6. V zapnutom stave dlhým stlačením gombíka po dobu 3 s zariadenie vypnete, kontrolka zhasne.

## \* UV sterilizácia

Po opustení sedadla ľudským telom po dobu 15 sekúnd sa automaticky spustí funkcia UV sterilizácie a sterilizuje trysku po dobu 3 minút. Každé 4 hodiny sa proces automaticky znovu spustí.

Poznámka: Táto funkcia sa môže líšiť v závislosti od konfigurácie konkrétneho modelu. Pri spustení UV sterilizácie kontrolka so slabým svetlom bliká po dobu 3 sekúnd. Počas prevádzky sa nepozerajte priamo do svetla, inak môže dôjsť k trvalému poškodeniu zraku.

## Bzučiak

Jedno pípnutie: Sedadlo je obsadené, všetky funkcie sú k dispozícii.

Dve pípnutia: Sedadlo nie je obsadené, časť funkcií je k dispozícii.

Tri pípnutia alebo viac: Na výrobku došlo k poruche.

Upozornenie: Bzučiak funguje iba pri ovládaní pomocou diaľkového ovládača, bočného tlačidla alebo počas inicializácie.

## Párovanie kódu diaľkového ovládača

Ak má jeden používateľ viac než dve inteligentné toalety rovnakej značky, môže pri používaní diaľkového ovládača dochádzať k vzájomnému rušeniu. V takom prípade použite funkciu párovania kódu diaľkového ovládača, aby sa zabezpečilo jednoznačné prepojenie medzi diaľkovým ovládačom a toaletou. Pri vykonávaní tejto operácie odpojte napájanie ostatných inteligentných toalet v blízkosti.

1. Odpojte napájanie inteligentnej toalety.
2. Súčasne stlačte tlačidlá „weak“ a „back“ a držte ich, kým kontrolka nezačne nepretržite blikať.
3. Do 5 sekúnd znovu pripojte napájanie inteligentnej toalety.
4. Párovanie je dokončené, keď kontrolka diaľkového ovládača prestane blikať.

### Upozornenie:

Čas na párovanie diaľkového ovládača je 10 sekúnd, pri prekročení času sa proces automaticky ukončí.

## Odstraňovanie porúch

Situácia	Príčina	Riešenie
Zariadenie sa nedá zapnúť	Elektrická zásuvka nie je pripojená k napájaniu alebo zástrčka nie je správne zasunutá	Skontrolujte pripojenie k sieti, prípadne stlačte tlačidlo reset na zástrčke
Počas čistenia netečie voda	Nízky tlak vody	Zvýšte tlak vody
	Upchatý filter prívodu vody	Demontujte a vyčistite filter podľa návodu
Čistiaca voda nie je dostatočne teplá	Nesprávne nastavení teploty vody	Znovu nastavte teplotu
Sedadlo sa nezahrieva	Nesprávne nastavenie teploty sedadla alebo úsporný režim	Znovu nastavte
Sedadlo a kryt sú uvoľnené	Uvoľnené upevňovacie skrutky	Dotiahnite skrutky
Diaľkový ovládač nefunguje	Vybitá batéria	Vymeňte batériu
Zariadenie nereaguje na stlačenie tlačidla	Porucha tlačidla	Reštartujte zariadenie alebo kontaktujte servis
Únik vody	Uzatvárací ventil, prírodná hadica alebo odlučovač vody nie sú správne pripojené	Znovu správne pripojte

# Čistenie a údržba

## • Čistenie toaletnej misy

- Uistite sa, že je elektrické napájanie odpojené.
  - Na utieranie povrchu toalety a sedadla používajte mäkkú handričku.
  - Nečistoty odstráňte čo najskôr.
- Ak je čistenie náročné, môžete použiť neutrálny čistiaci prostriedok.

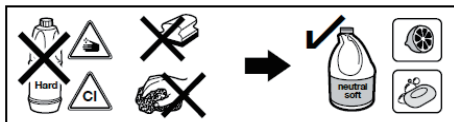

## • Čistenie diaľkového ovládania

Diaľkový ovládač čistite mäkkou vlhkou handričkou.  
Ak je diaľkový ovládač silne znečistený, môžete použiť zriedený neutrálny čistiaci prostriedok.  
Počas čistenia neodstraňujte kryt batérií.

## • Čistenie a údržba trysky

- Stlačte tlačidlo „Čistenie trysky“, tryska sa vysunie a spustí sa krátky automatický oplach, po ktorom je možné trysku vyčistiť.

Upozornenie: Nepoužívajte oceľovú kefku na čistenie. Trysku ručne neťahajte ani na ňu netlačte. Pri čistení toalety nechajte kryt niekoľko hodín otvorený, aby sa do výrobku nedostali plyny.

Nestriekajte vodu ani čistiace prostriedky, ktoré by sa mohli dostať do vnútra zariadenia.

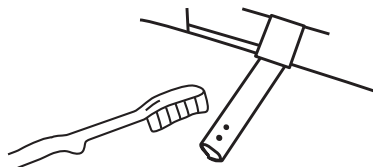

## Upozornenie

Maximálna prevádzková teplota: 80 °C.

Na čistenie výrobku nepoužívajte chemické prípravky obsahujúce agresívne látky (chlór a zlúčeniny chlóru) ani hydroxid sodný (lúh sodný).  
Ich použitie môže spôsobiť poškodenie častí výrobku.

**SK - Upozornenie:** K čisteniu povrchu odporúčame používať iba mydlovú vodu, k osušeniu následne mäkkú handričku. V žiadnom prípade sa nesmú používať čistiace prípravky obsahujúce žieravé alebo brusné látky, ktoré by mohli poškodiť povrchovú úpravu.

# Príloha

## Technická špecifikácia výrobku

Rozsah okolitej teploty	4 °C – 40 °C		
Rozsah teploty vstupnej vody	5 °C – 35 °C		
Menovité napätie	<input type="checkbox"/> 220V~ 50Hz		teplota vstupná vody 15 °C ± 0,5 °C
Menovitý príkon	1200W	1200W	
Dĺžka napájacieho kábla	1,0 m (pre Severnú Ameriku)		
Čistiaci zariadenia	Rozsah tlaku vody	0,06 MPa – 0,75 MPa	
	Nastavenie tlaku vody	Nastaviteľná v 4 stupňoch	
	Nastavenie teploty vody	4-stage setting: room temperature, 33 °C, 36 °C, 39 °C	
	Čistiace vybavenie	• Systém riadenia teplotného čidla • Ochranné zariadenie proti suchému horeniu • Systém ochrany proti prehriatiu • Systém izolácie vody a elektriny	
	Zadný oplach	0,4 – 0,6 l/min (tlak vody: ≥ 0,15 MPa)	
	Predný oplach	0,4 – 0,65 l/min (tlak vody: ≥ 0,15 MPa)	
Zariadenie pre vyhrievanie sedadla	Regulácia teploty sedadla	4-stupňové nastavenie: izbová teplota, 33 °C, 36 °C, 39 °C	
	Ochranný systém sedadla	Systém řízení teploty / pojistka	
Teplotovzdušný sušič	Teplota teplého vzduchu	4 nastaviteľné hodnoty: 35 °C, 4 °C, 48 °C, 54 °C (Teplota vetra je výrazne ovplyvnená prostredím a hodnoty sú iba orientačné.)	
	Bezpečnostné zariadenia	Spínač/pojistka pre resetovanie teploty	
Dezodorizácia	Krabička s deodorantom Catalyst		
Diaľkové ovládanie	ÁNO		

### Test rýchlosti čistenia:

V sediacej polohe sa gombík otočí do polohy zadného umývania na viac ako 3 sekundy, aby sa spustil režim čistenia širokej plochy.

## Likvidácia elektrických a elektronických výrobkov



**POZNÁMKA:** Tento symbol a systém recyklácie platia iba v Európskej únii. V spoločnosti MSO Trade a. s. sa zaväzujeme k ochrane životného prostredia. Prosíme vás, aby ste nám pomohli tým, že tento výrobok zlikvidujete na konci jeho životného cyklu zodpovedným spôsobom, aby ste zabránili tomu, že niektoré látky obsiahnuté v elektrických alebo elektronických zariadeniach

môžu spôsobiť poškodenie ľudského zdravia a životného prostredia. Symbol prečiarknutého pojazdného odpadkového koša znamená, že by sa výrobok nemal vyhadzovať spolu ostatným komunálnym odpadom. Na konci životného cyklu výrobku je potrebné ho odovzdať do príslušných zberných zariadení, ktoré umožňujú úrady vo vašej krajine. Týmto spôsobom môžete spolupracovať na ochrane životného prostredia prostredníctvom opätovného použitia a recyklácie odpadových elektrických a elektronických zariadení. V prípade nedodržania pravidiel pre odovzdanie odpadu tohto výrobku voči vám môže byť vyodená správna zodpovednosť. Batérie musia byť vopred vybraté a oddelene vyhodené do vhodných recyklačných nádob.

## VAROVANIE

1. Tento spotrebič nie je určený na používanie osobami (vrátane detí) so zníženými fyzickými, zmyslovými alebo mentálnymi schopnosťami alebo osobami bez dostatočných skúseností a znalostí, pokiaľ nie sú pod dohľadom alebo neboli poučené o používaní spotrebiča osobou zodpovednou za ich bezpečnosť.
2. Deti musia byť pod dohľadom, aby sa so spotrebičom nehrali.
3. Ak je napájací kábel poškodený, musí byť vymenený výrobcom, jeho servisným zástupcom alebo inou rovnako kvalifikovanou osobou, aby sa predišlo nebezpečenstvu.

# Smart toilet

## Operating instructions

---

EN

### Model

Thank you for choosing our product.  
And please read the instructions carefully before using.

The pictures are for reference only,  
please refer to the actual product.

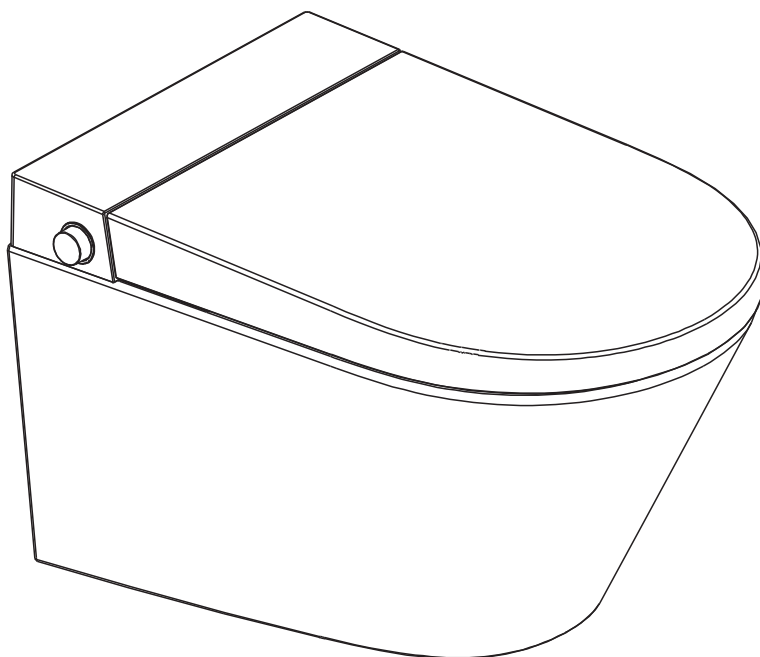

# CONTENTS

---

## Before use

---

Safety precautions .....	49
Overall sketch .....	54
Functions introduction .....	56

## Installation guide

---

Dimensions .....	57
Installation position confirmation .....	58
Installation method confirmation .....	58
Install the remote controller .....	59

## Operation

---

Operation introduction .....	60
Preparation .....	60
How to use .....	61
Troubleshooting .....	66
Cleaning and maintenance .....	67

## Appendix



---

Product specifications .....	68
Disposal .....	69



# Safety precautions



Please read the „safety precautions” carefully before use, all the precautions listed here are connected to safety. It’s important and must be followed.

## Sign and meaning

 <b>Warning</b>	Represents improper operations by ignoring the instructions may result in death or injury.
 <b>Notice</b>	Represents improper operations by ignoring the instructions may result in body injury and property loss.

The following signs are used for important safety precautions:

Sign	Meaning
	It represents not allowed, „forbid”.
	It represents enforced to do.

 <b>WARNING</b>	
	<ul style="list-style-type: none"> <li>• Please do not touch the electrical outlet with wet hand.               <ul style="list-style-type: none"> <li>→ Or it may cause electric shock</li> </ul> </li> <li>• Please do not pour water, hot water or detergent on the top of the toilet and electrical outlet               <ul style="list-style-type: none"> <li>→ Or it may cause fire, electric shock, heat or short circuit</li> <li>→ Or it may cause injury and indoor water seepage because of the damage of product</li> </ul> </li> <li>• Never attempt to disassemble, repair, or alter the product yourself.               <ul style="list-style-type: none"> <li>→ Or it may cause fire, electric shock, heat or short circuit</li> </ul> </li> <li>• Please do not install the toilet in car, ship or any other moving object.               <ul style="list-style-type: none"> <li>→ Or it may cause fire, electric shock, short circuit or fault.</li> <li>→ Or the ceramic, seat and main part will be damaged because of falling down.</li> </ul> </li> <li>• Stop using while it breakdown Under the following condition, please disconnect the power supply and turn off the angle valve               <ul style="list-style-type: none"> <li>→ water leakage from pipe or inside of the product</li> <li>→ crack or damage on the product</li> <li>→ unusual sound or smell</li> <li>→ Smoke</li> <li>→ Unusual heating</li> <li>→ Block</li> <li>→ Fall out of the cushion</li> </ul> </li> <li>→ Continue using the toilet by ignoring the faults may result in fire, electric shock, heat, short circuit, injury and indoor water seepage</li> </ul>



## WARNING



- Please don't use seawater and other water except tap water or drinkable well water (underground water)  
→ Or it may cause skin inflammation or fault
- Please do not touch the electrical plug while thunder  
→ Or it may cause electric shock
- Please do not let the water inlet soft pipe connect to the electrical plug and outlet  
→ Or it may cause fire, electric shock, heat, short circuit because of moisture condensation
- Please do not destroy power cable or plug. Does not strike, yank, twist, excessively bend, damage, or alter the electrical cords. Also, do not place anything heavy on, bind or pinch the cords.  
→ Or it may cause fire, electric shock, heat and short circuit if it's broken
- Please do not use a loose or faulty electrical outlet.  
→ Or it may cause fire or short circuit
- Please use the electrical outlet and wire appliances in specified area.  
→ Or it may cause fire because of wire appliance is not in the rule of outlet.
- Please do not put finger or anything else into the warm air outlet.
- Please do not put objects or clothes on the air outlet or cover it.  
→ Or it may cause scald, electric shock or accessories burn down
- Please keep cigarettes and other open flames away from the product  
→ Or it may cause fire.



Pay attention to the low temp scalding

- Improper use of warm seat may cause low temp scalding.  
If you sit for long time, please turn the temp setting to "off"  
Please turn the seat temp setting to "off" level, warm air dry temp to "low" level under following situations.  
→ Children and elders those who can not adjust the temp to the proper level  
→ Patient and disabled people those who have problem in behavior.  
→ People who have take medicine with hypnosis effect (hypnotics, cold cure and etc), or are excessive drinking, too tired and somnolence.

This is an electrical product, please do not install it in a place where is easily get wet or with high humidity. If installed in bathroom, please also install ventilator to maintain the bathroom ventilation.

- Or it may cause fire or electric shock.  
→ The product must be connected to cold water supply.
- Or it may cause body burn or machine fault.  
→ The product must be connected to the ground correctly.
- If not connected to the ground, it may cause electric shock.  
The ground processing requires the ground resistance under 100Ω, the earth wire of switchboard is over Ø1.5mm, with copper material.  
(please entrust installation company to do the job)



## WARNING



- Please confirm if the electrical outlet is connected to the ground  
→ Or it may cause electric shock because of fault or short circuit.
- The outlet for power wire should obey the following rules.  
→ Or it may cause fire or electric shock.
- a) Please use high sensibility and fast respond leakage switch (rated induced currents below 15mA) or insulating transformer (1.5kVA~3kVA) to protect outlet loop.
- b) Please reserved installation place for outlet and keep it away from bathtub.  
\* Please confirm above a, b wiring projects are finished. Or please entrust the engineering contractor to do this job.
- The electrical plug should be inserted to the outlet firmly.  
→ Or it may cause fire, heat or short circuit.
- Please hold the plug not the wire when pulling out the plug.
- Please do not grasp the wire to pull out the plug.  
→ Or it may cause fire or heat because of broken wire.
- If the power soft wire is broken, to avoid danger, please ask the maintenance department of company or similar departments to replace it.
- Please be sure to turn off the power while doing the maintenance or spot check.  
→ Or it may cause electric shock or accessories burn down.  
\* Not include "nozzle clean"
- Disabled people or who is lack of experience or common sense (including children) should be accompanied with personnel guardian while using this product.  
→ Or it may cause scald, electric shock, fire and body injury.
- Please do not let children play this product.  
→ Or it may cause scald, electric shock, fire and body injury.
- Do not throw lighted cigarettes and other flaming material into the toilet.  
→ Or it may cause fire.



## Notice

- Please do not use the product when it's loose.
  - Or the toilet and seat may separate and fall off to cause body injury
- Please do not touch broken area.
  - Or it may cause injury, please replace it as soon as possible.
- Please do not impact forcefully, put heavy subject or stand on the product
  - Or it may cause product damage, fall down or body injury
  - Or it may cause body injury or indoor water seepage
- Please do not pull the product by holding the seat or cover.
- Please do not open the seat and cover when something on the product.
  - Or the main body may fall off to cause body injury.
- Please use kitchen detergent (neutral) to maintain the plastic part (seat cover,etc) and water inlet soft hose, please do not use the following materials[ bathroom detergent, house detergent, gasoline, banana oil, cleaningpowder and nylon brush and so on ]
  - Or it may damage the plastic parts, cause cracks or body injury for fault
  - Or it may cause water leakage because of damaged soft hose
- To avoid sudden water leakage, please do not remove the water inletfilter when angle valve is open
  - [ please refer to cleaning instruction of water inlet filter ]
  - Or the water may spray out
- Please do not crush or bend water inlet hose
  - Or it may cause water leakage
- Please use the new hose that put inside the accessory box, the old one isn't recycled.
  - Or it may cause water leakage
- Please do not pour hot water into toilet
  - Or it may cause body injury or indoor water seepage because of toilet damage
- Please do not flush with big amount of toilet paper or other subjects except sewageand small amount toilet paper.
  - Or it may cause body injury or indoor water seepage because of toilet damage
- Please do not lean on the toilet cover while using
  - Or it may destroy the seat cover.





## Notice



- Please close the angle valve when water leaking
- When room temp is under 0°C, to avoid piping or soft hose damaging because of frozen, anti freezing measures should be adopted.
  - It may destroy main body or piping, leading to water leakage if water inlet soft hose is frozen.
  - To avoid damage, please pay attention to room temp adjustment.
- When not use for a long time, please must drain the inlet soft hose, and cut the power.
  - When using next time, please open the angle valve and let water connected first. Or it may cause skin inflammation because of bad water quality.
  - It may cause fire or heat if the power supply is always connected.
- Please must confirm if the filter has screwed to right position when install it.
  - It may cause water leakage if not screwed tight.
- When the toilet drain outlet is blocked, cut off the power then clean the obstruction
  - Or the sewage may overflow, cause indoor water seepage because of auto flush function.
  - Use the professional tools sold in the market to clean the obstruction.
- Flush the toilet after pee
  - Or it may cause difficulty in clean the toilet, block the drain outlet or sewage overflow, result in indoor water seepage.
- Use the dried towel to clean the pee, dee, detergent, water and etc on the floor.
  - Or it may leave dirt on the floor or corrode the floor.

# Overall sketch

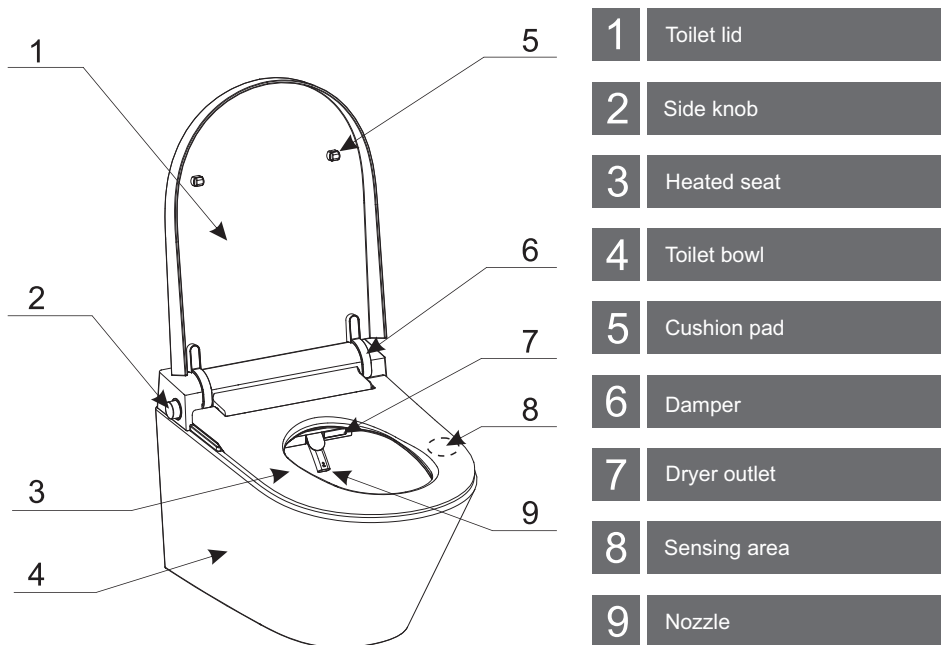

## NOTICE

The contents described in this manual include but are not limited to product material, process, functional characteristics, etc., which may be different from the actual product due to process improvement or product upgrade. Please refer to the actual product.

Remark: Please check the operating instructions according to the specific remote control received.

# Caution

6110

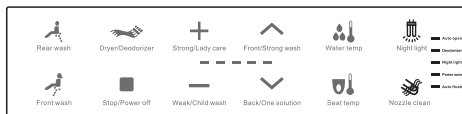

## Icons

	Rear wash		Drying		Strong wash Gentle care
	Front wash		Stop Power off		Gentle wash Child mode
	Front wash Strong wash		Water temperature		Night light
	Back Automatic mode		Seat temperature		Nozzle cleaning
<ul style="list-style-type: none"> <li>■ Automatic opening</li> <li>■ Deodorization</li> <li>■ Night light</li> <li>■ Energy-saving mode</li> <li>■ Automatic flushing</li> </ul>					

# Functions introduction

Function	Description
Rear wash	Provides cleaning of the rear area.
Oscillating rear wash	The nozzle moves forward and backward for more thorough rear cleaning.
Front wash	Provides gentle front cleaning through the front nozzle.
Oscillating front wash	The nozzle moves forward and backward to provide gentle cleaning.
Child wash	Special gentle wash designed for children.
Automatic mode	Automatically performs washing, flushing, and drying.
Strong wash	Increased water volume for intensive cleaning and inflammation prevention.
Gentle care	Special wash designed for female intimate hygiene.
Nozzle position adjustment	Allows adjustment of the optimal nozzle position.
Temperature setting	Used to adjust the temperature of the seat and water.
Water flow adjustment	Allows adjustment of water flow.
Seat sensor	The function is activated when the user sits on the seat.
Drying	Used for drying after washing.
Drying intensity adjustment	Allows adjustment of drying temperature and intensity.
Nozzle self-cleaning	Automatically cleans the nozzle before washing.
Remote control operation	Allows setting and operating the toilet via remote control.
Deodorization	Removes unpleasant odors.
Energy-saving mode	Reduces power consumption.
Night light	Provides sufficient lighting for night use.
Soft closing	The damper ensures slow and quiet lid closing.
Automatic seat opening	The lid opens automatically when approaching the toilet.
Power off	Used to completely turn off the device.
Automatic flushing*	Automatically flushes after the user leaves.
UV display*	UV sterilization is automatically activated after use if the device supports this function.

\* Note: The availability of functions may vary depending on the specific model and product configuration.

# Installation guide

## • Dimensions

unit: mm

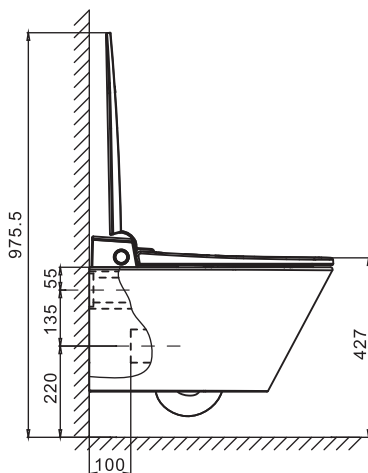
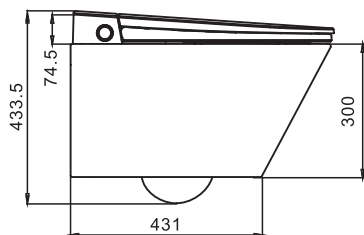
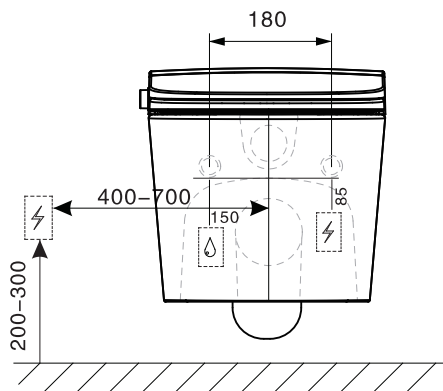
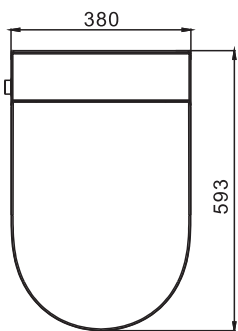

**• Installation position confirmation**

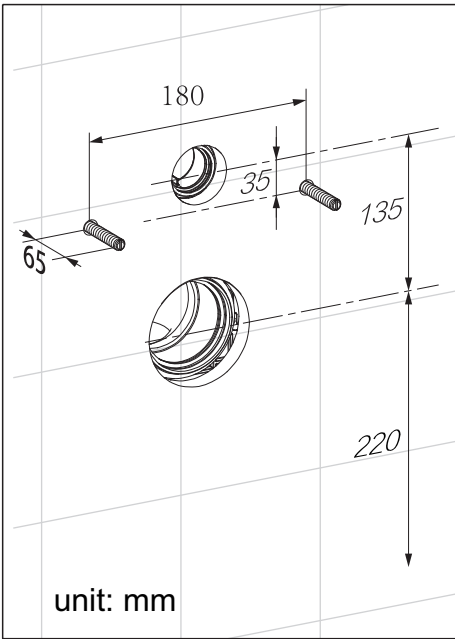

**• Installation the descaling valve**

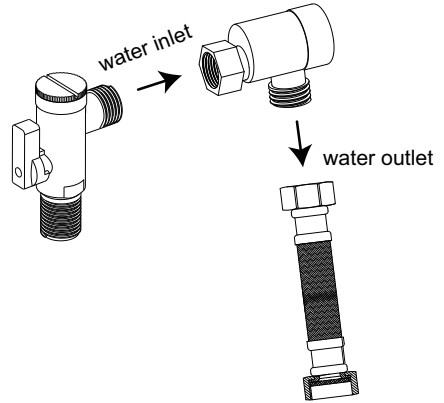

**• Installation method confirmation**

This product is suitable for the following two installation methods. Please refer to the installation manual for specific installation steps.

**Installation method A**

The water inlet is inside the toilet, and the power supply is outside the toilet.

**Installation method B**

The water inlet and power supply are inside the toilet.

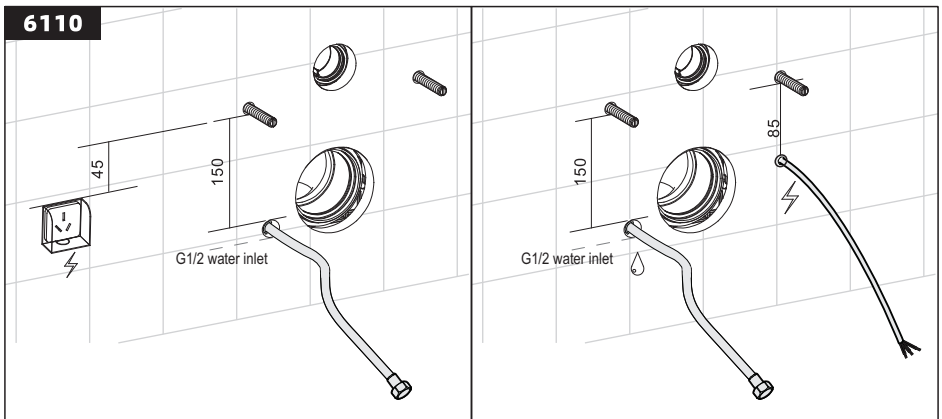

## • Install the remote controller

■ The following picture shows the installation method.

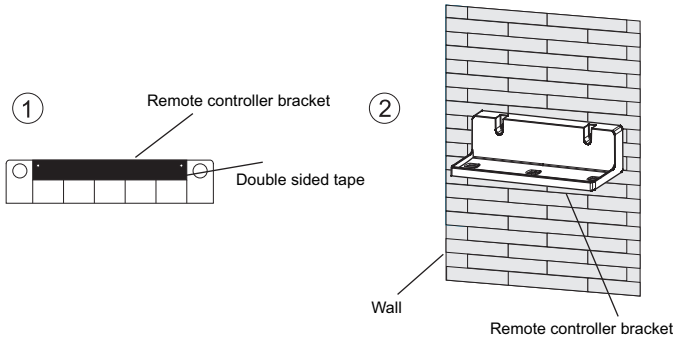

Tear the paper of double sided tape on the back of bracket, stick the bracket on the wall.

**Notice:** Clean the installation position before pasting. Strongly and evenly press the tape when pasting. Use it after 15 minutes.

## • Replace the remote control battery

When the battery is running out, the remote controller is sometimes insensitive and sometimes out of control and you should replace the battery at this point.

**Attention:** The positive and negative poles of the battery must be placed correctly, and the compression spring protrudes from the negative pole.

New and old batteries cannot be mixed.

Please use alkaline battery.

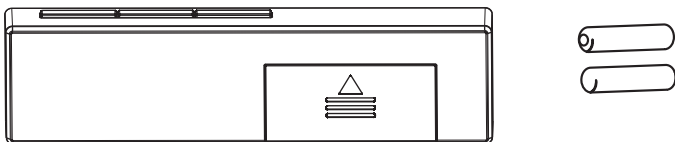

# Operation

## • Operation introduction

The design of this product is mainly controlled by remote control, and the side knob control of the product is supplemented.

The following just shows function introduction.

**6110**

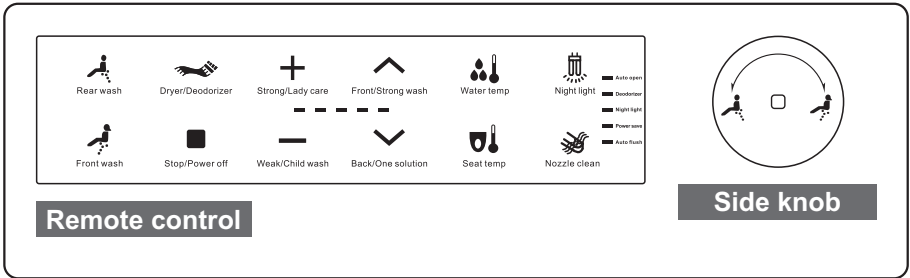

## • Preparation

1. Open the angle valve.

2. Power up the machine.

3. After the machine is powered on and initialized, the default is turned on, and the parameters such as water temperature, seat temperature, and auto deodorization, are auto restored to the settings before power off.

4. If it is not powered on, press the side knob to turn on.

## • How to use

### Sit on the seat

Seat Sensor react automatically when sitting on the seat.  
Deodorizing starts when deodorizer activates automatically.

### Water pressure adjustment

4-paragraph for chooding, adjust comfortable water pressure by pressing.



Strong/Lady care Weak/Child wash

### Nozzle position adjustment

5-paragraph for adjusting the satisfied position to clean by pressing



Notice: Under oscillating cleaning, the nozzle position adjustment is unavailable.

### Stop

Stop the current cleaning operation.  
If do not press stop button, rear washing/front washing will stop automatically after 2 minutes.

Long press this button for 3 s to turned off.

### Reminder

The number below the remote control indicator is referenced only for functional instructions and actual remote does not have this number.

						<input type="checkbox"/> Auto open
						<input type="checkbox"/> Deodorizer
						<input type="checkbox"/> Night light
						<input type="checkbox"/> Power save
						<input type="checkbox"/> Auto flush

### Rear wash

Press , nozzle reaches out to work; Press again change to rear oscillating cleansing, the indicator #1 blink on remote control, nozzle repeatedly swings back or front. Press again to stop oscillating cleansing. Switch back to rear wash.

### Front wash

Press , nozzle reaches out to work Press again change to front oscillating cleansing, the indicator #1 blink on remote control, nozzle repeatedly swings back or front. Press again to stop oscillating. Switch back to front wash.

## Night light

Press this button to turn on the light, press again to close the light, and the corresponding light on the right will be on or off simultaneously. Repeatable switching.

## Nozzle clean

Press  to enter nozzle cleaning, then water flows out and you can clean the nozzle.

Nozzle clean is effective when people are not seated. Nozzle will automatically clean the peripheral part of the nozzle before rear wash and front wash.

## Warm air temp adjustment

4-paragraph for choosing, adjust warm air temp by pressing.

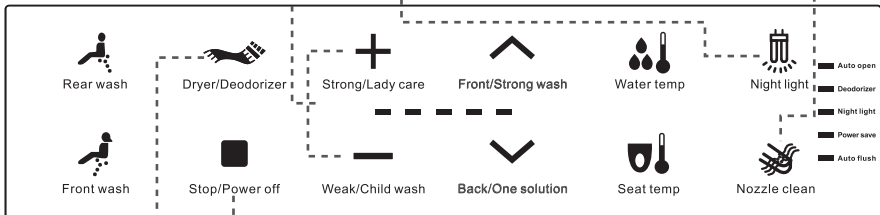

## Dryer

Press this button to start warm air drying.

## Reminder

Deodorizer will turn off when under drying function. The deodorizer will auto-open when drying finished and it will keep working for 1.5 minutes when people leave the toilet seat.

## Stop

Turn off the drying function. Or the warm air will stop automatically after running for 4 minutes.

## Lady care

Press this button to enter lady care in idle mode, nozzle reaches out to work and water temp is set to the highest level (39 °C), water pressure is set to 2-level, cleaning position set as default.

Water temp/water pressure unadjustable, cleaning position is adjustable in this mode, automatic ends after cleaning for 2 mins.

Press  to end.

## Strong wash

Press this button to enter the powerful washing mode in idle mode, nozzle reaches out to work and the hole starts to effluent. Water pressure is highest level, after washing 2mins to end.

Press  to end.

## Water temp

Press this button to enter water temp adjustment. 4-paragraph for choosing, Normal temp, 1level, 2level, 3 level.

- Normal temp are not heating;
- 1 level is 33 °C, 1 light on;
- 2 level is 36 °C,
- 3 lights on; 3 level is 39 °C,
- 5 lights on.

With each push, water temp change to the next level.

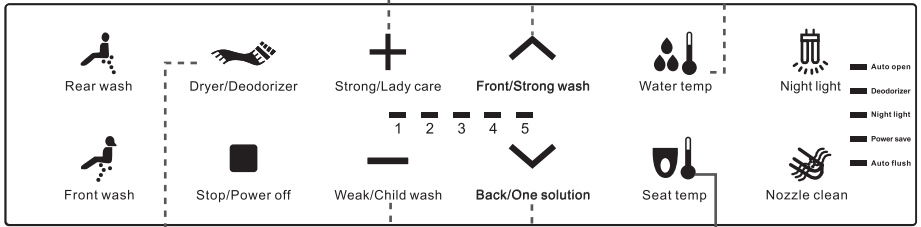

## Deodorizer

Press this button stay 3 s, stop auto deodorization. Press stay 3 s again, activate auto deodorization, right side relevant indicator light will shine.

- ※ Auto activate the intelligent deodorization when system sensor seated.
- ※ Deodorization function continue working 1.5mins after sensing off seat, then auto stop.

## Child wash

Press this button to enter child wash in idle mode, nozzle reaches out to work and nozzle position is at the front (5 level), mini water pressure (1 level), and the water temp is mid grade (3 °C)

After washing 30 s to end or press  to end.

## Seat temp

Press this button to enter seat temp adjustment. 4-paragraph for choosing, Normal temp, 1 level, 2 level, 3 level.

- Normal temp are not heating;
- 1level is 33 °C,
- 1light on; 2 level is 36 °C,
- 3 lights on; 3 level is 39 °C,
- 5 lights on.

With each push, seat temp change to the next level.

Attention: To prevent the low temp scalding, the toilet seat will automatically lowered to below 35°C after sit on the seat for 10 minutes.

## One solution

Press this button to start in idle mode, the order is:  
 rear wash 40 s →  
 oscillate wash 20 s →  
 warm air dryer 2 mins → stop.

In this mode press  to end.

## Reminder

Idle mode means rear wash, front wash, dryer, flush, etc. are not working.  
 Child wash, one solution, strong wash, lady care must be enabled in idle mode.

## Open / Set

Press this button to open-up the seat when the seat is closed. Long press this button for 3s to turn on the automatically seat function.

The seat is automatically opened when the person is close to the toilet.

The seat is automatically closed after a person has left for two minutes.

Automatic opening or closing of the seat is valid only after opening the automatic seat function;

The sensor only detects the movement of the human body, and when standing still for a long time, it may cause abnormal movement;

During the electric opening and closing process, do not forcibly close or sway, causing malfunction.

## Power save

Press this button to start power saving mode.

After a delay of 1.5 minutes, enter power saving mode.

In the power saving state, the seat temperature is kept at 25 °C and the next time is to automatically restore the settings before the power saving.

## Close

When the seat is open, press this button to soft close the seat.

Open/Set

Close

Power saving

## Reminder

Working mode distinction:

1. Operation mode: It is in the working state of rear wash, front wash, drying, flushing, nozzle cleaning, etc.
2. Idle mode: refers to the idle waiting state in non-operating mode;
3. Standby mode: When press the power on the side of the remote controller or side button, the machine enters the standby state, and the power consumption is the lowest.

## Product side knob

6110

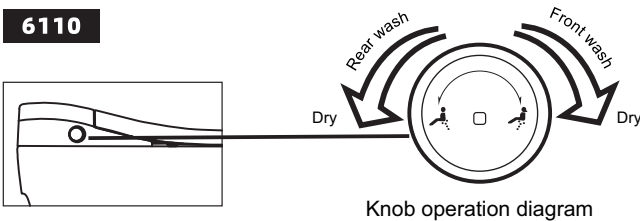

1. In the off state, Knob indicator is not lit, rotate forward/backward/press and other actions will start. Product automatically enters idle mode, indicator shown as light pink, effect same as breathing light.
2. In idle and off seat mode, functions won't work if rotate forward or backward, indicator shown as light pink;
3. When people sit on the seat, product start working, Knob rotates forward, then turn on automatic front wash function. First wash for 1 minute, then warm air dry for 2 minutes; If you rotate forward again during the automatic front wash, stop front wash and turn on the warm air drying function. The indicator light is pink for front wash, red for warm air dry;
4. When people sit on the seat, product start working, Knob rotates backwards, then turn on automatic rear wash. First wash for 1 minute, then warm air dry for 2 minutes; If you rotate backward again during the automatic rear wash, stop wash and turn on the warm air drying function. The indicator light is blue for rear wash, red for warm air dry;
5. When people sit on the seat, the product is in the rear wash/front wash/dry working state, press the knob then three functions stop, enter idle mode, indicator light is pink;
6. In the power on state, long press the knob for 3 s to turn it off, indicator light is off.

## \* UV sterilization

When the human body leaves the seat for 15 seconds, the UV sterilization function will automatically works and sterilizes the nozzle for 3 minutes. Every 4 hours, it will start again.

Note: This function will be different due to different model configurations. The low-light light will flashes for 3 seconds when the UV sterilization starts. During the operation, do not look it directly, otherwise it may cause permanent damage to the eyes.

## Buzzer

Buzz once: Sit on seat condition, all the functions are available.

Buzz twice: Off the seat condition, parts of the functions are available.

Buzz three times or more: There are faults of the product.

Reminder: Buzzer only works when operate on remote controller or side button or initialization.

## Remote control code matching

If one user has more than two items of the same brand smart toilet, there maybe interaction while using remote control. In this condition, using the remote control code matching function to ensure the uniqueness between the remote control and the toilet.  
When performing this operation, you must unplug the power of other nearby smart toilets.

1. Plug off the smart toilet power.
2. Press "weak" and "back" button at the same time, leave it until the indicator light constantly blinking
3. Plug on the smart toilet in 5 seconds.
4. Match code completed when the remote control indicator light stop blinking.

### Notice:

Remote control match code time is 10s, auto quit if overtime operation

## Troubleshooting

Situation	Reason	Process
No power	The electrical outlet is not connect to power supply or the plug is not insert to the bottom	Check if the electrical outlet is connected to the power supply; press the reset key on the plug
No water comes out while cleaning	Low pressure of water supply	Raise the water pressure
	Water inlet filter blocked	Remount and clean the filter according to the instruction
Cleansing water in not warm enough	Water temp setting is incorrect	Readjust
Seat does not heat	Seat temp setting is incorrect or the product is in power saving mode	Readjust
Seat and cover are loose	Fixed bolts are loose	Tighten the bolts
Remote controller failure	Battery runs out	Replace battery
No response when pressing the key	Key fault	Reboot or contact ascendant
Water leakage	Shutoff valve, water supply hose and water separator are not well connected	Reconnect

# Cleaning and maintenance

## ● Cleaning the toilet bowl

- Make sure the power supply is disconnected.
- Use a soft cloth to wipe the surface of the toilet and seat.
- Remove dirt as soon as possible.  
If cleaning is difficult, a neutral detergent may be used.

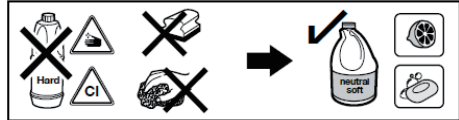

## ● Cleaning the remote control

Clean the remote controller with a soft, damp cloth. If the remote controller is heavily soiled, a diluted neutral detergent may be used. Do not remove the battery cover during cleaning.

## ● Nozzle cleaning and maintenance

- Press the “Nozzle Cleaning” button, the nozzle will extend and a short automatic rinse will start, after which the nozzle can be cleaned.

Warning: Do not use a steel brush for cleaning. Do not pull or push the nozzle manually. When cleaning the toilet, keep the cover open for several hours to prevent gases from entering the product.

Do not spray water or cleaning agents that could enter the interior of the device.

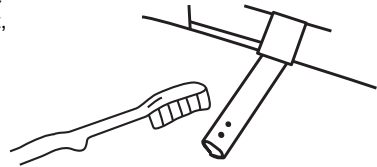

## Notice

Maximum operating temperature: 80 °C.

Do not use chemical cleaning agents containing aggressive substances (chlorine and chlorine compounds) or sodium hydroxide (caustic soda) to clean the product. Their use may cause damage to product components.

**EN - Notice:** We recommend using only soapy water to clean the surface and a soft cloth to dry. Under no circumstances should cleaning products containing caustic or abrasive substances be used, which could damage the finish.

# Appendix

## Product technical specification

Ambient temp range		4 °C – 40 °C	
Inlet water temp range		5 °C – 35 °C	
Rated voltage		<input type="checkbox"/> 220V~ 50Hz	Inlet water temp 15 °C ± 0,5 °C
Rated power		1200W	
Power cord length		1,0 m (0.85m for North America)	
Cleansing device	Water pressure range	0,06 MPa – 0,75 MPa	
	Water pressure adjustment	Adjustable in 4 paragraph	
	Water temp adjustment	4 paragraph adjust: Room temp, 33 °C, 36 °C, 39 °C	
	Cleaning equipment	<ul style="list-style-type: none"> <li>• Temp sensor control system</li> <li>• Dry burning-resistant protection device</li> <li>• over temp protection system</li> <li>• water and electricity isolation system</li> </ul>	
	Rear wash	0.4-0.6 L/min (water pressure ≥ 0.15MPa)	
	Front wash	0.4-0.65 L/min (water pressure ≥ 0.15MPa)	
Seat heating device	Seat temp control	4 paragraph adjust: Room temp, 33 °C, 36 °C, 39 °C	
	Seat protective system	Temperature sensing control system / fuse	
Warm air dryer	Warm air temperature	4 paragraph adjustable: 35 °C, 4 °C, 48 °C, 54 °C (The wind temp is greatly affected by the environment, and the values are for reference only.)	
	Safety device	Temperature reset switch/fuse	
Deodorant		Catalyst deodorant box	
Remote control		YES	

### Cleaning rate test:

In the seated state, the knob is turned to the rear wash for more than 3 seconds to start the wide-width cleaning mode.

## Disposal of electrical and electronic products



**NOTE:** This symbol and recycling system apply only within the European Union. At MSO Trade a. s., we are committed to protecting the environment. Please help us by disposing of this product in a responsible manner at the end of its life cycle, in order to prevent certain substances contained in electrical or electronic equipment from causing damage to human health and the environment.

The symbol of the crossed-out wheeled bin indicates that the product should not be disposed of together with other household waste. At the end of the product's life cycle, it must be handed over to appropriate collection facilities designated by the authorities in your country. In this way, you can cooperate in protecting the environment through the reuse and recycling of waste electrical and electronic equipment. Failure to comply with the regulations for the disposal of waste from this product may result in administrative liability. Batteries must be removed in advance and disposed of separately in appropriate recycling containers.

## WARNING

1. This appliance is not intended for use by persons (including children) with reduced physical, sensory or mental capabilities, or lack of experience and knowledge, unless they have been given supervision or instruction concerning use of the appliance by a person responsible for their safety.
2. Children should be supervised to ensure that they do not play with the appliance.
3. If the supply cord is damaged, it must be replaced by the manufacturer, its service agent or similarly qualified persons in order to avoid a hazard.